

目录

1. 定额的应用模块	3
1.1、试题编号：1-1：定额消耗量指标的确定	3
1.2、试题编号：1-2：定额的套用	4
1.3 试题编号：1-3：定额的套用	5
1.4 试题编号：1-4：定额的套用	6
1.5 试题编号：1-5：定额的套用	7
1.6 试题编号：1-6：定额的套用	9
1.7 试题编号：1-7：工料单价的计算	11
1.8 试题编号：1-8：机械台班单价的计算	12
1.9 试题编号：1-9：工料单价的计算	13
2. 工程量清单编制模块	14
2.1. 试题编号：2-1，土方工程工程量清单编制	14
2.2. 试题编号：2-2，土方工程工程量清单编制	17
2.3. 试题编号：2-3，土方工程工程量清单编制	19
2.4. 试题编号：2-4，桩与地基基础工程工程量清单编制	20
2.5. 试题编号：2-5，桩与地基基础工程工程量清单编制	21
2.6. 试题编号：2-6，桩与地基基础工程工程量清单编制	23
2.7. 试题编号：2-7，桩与地基基础工程工程量清单编制	24
2.8. 试题编号：2-8，砌筑工程工程量清单编制	25
2.9. 试题编号：2-9，砌筑工程工程量清单编制	26
2.10. 试题编号：2-10，砌筑工程工程量清单编制	28
2.11 编号：2-11，混凝土及钢筋混凝土工程工程量清单编制	29
2.12. 试题编号：2-12，混凝土及钢筋混凝土工程工程量清单编制	30
2.13. 试题编号：2-13，混凝土及钢筋混凝土工程工程量清单编制	31
2.14. 试题编号：2-14，钢筋工程工程量清单编制	33
2.15. 试题编号：2-15，钢筋工程工程量清单编制	34
2.16. 试题编号：2-16，钢筋工程工程量清单编制	35
2.17. 试题编号：2-17，钢结构工程工程量清单编制	36
2.18. 试题编号：2-18，钢结构工程工程量清单编制	38
2.19. 试题编号：2-19，屋面及防水工程工程量清单编制	40
2.20. 试题编号：2-20，屋面及防水工程工程量清单编制	41
2.21. 试题编号：2-21，屋面及防水工程工程量清单编制	42
2.22. 试题编号：2-22，屋面及防水工程工程量清单编制	44
2.23. 试题编号：2-23，建筑模板工程工程量清单编制	46
2.24. 试题编号：2-24，建筑模板工程工程量清单编制	47
2.25. 试题编号：2-25，脚手架工程工程量清单编制	48
2.26. 试题编号：2-26，脚手架工程工程量清单编制	49
2.27. 试题编号：2-27，脚手架工程工程量清单编制	50
2.28. 试题编号：2-28，楼地面工程工程量清单编制	52
2.29. 试题编号：2-29，楼地面工程工程量清单编制	53
2.30. 试题编号：2-30，楼地面工程工程量清单编制	55
2.31. 试题编号：2-31，楼地面工程工程量清单编制	56
2.32. 试题编号：2-32，楼地面工程工程量清单编制	58

2. 33. 试题编号: 2-33, 墙、柱面工程工程量清单编制.....	60
2. 34. 试题编号: 2-34, 墙、柱面工程工程量清单编制.....	62
2. 35. 试题编号: 2-35, 墙、柱面工程工程量清单编制.....	63
2. 36. 试题编号: 2-36, 墙、柱面工程工程量清单编制.....	66
2. 37. 试题编号: 2-37, 天棚工程工程量清单编制.....	68
2. 38. 试题编号: 2-38, 天棚工程工程量清单编制.....	69
2. 39. 试题编号: 2-39, 天棚工程工程量清单编制.....	71
2. 40. 试题编号: 2-40, 门窗工程工程量清单编制.....	72
2. 41. 试题编号: 2-41, 门窗工程工程量清单编制.....	73
2. 42. 试题编号: 2-42, 门窗工程工程量清单编制.....	75
2. 43. 试题编号: 2-43, 门窗工程工程量清单编制.....	76
3. 工程量清单计价模块.....	79
3. 1. 试题编号: 3-1, 建筑分部分项工程项目组价列项与工程量计算.....	79
3. 2. 试题编号: 3-2, 建筑分部分项工程项目组价列项与工程量计算.....	80
3. 3. 试题编号: 3-3, 建筑分部分项工程项目组价列项与工程量计算.....	82
3. 4. 试题编号: 3-4, 建筑分部分项工程项目组价列项与工程量计算.....	83
3. 5. 试题编号: 3-5, 建筑分部分项工程项目综合单价的计算.....	84
3. 6. 试题编号: 3-6, 建筑分部分项工程项目综合单价的计算.....	86
3. 7. 试题编号: 3-7, 建筑工程工程量清单计价表的填制及文件的装订.....	87
3. 8. 试题编号: 3-8, 建筑工程工程量清单计价表的填制及文件的装订.....	90
3. 9. 试题编号: 3-9, 建筑工程工程量清单计价表的填制及文件的装订.....	92
3. 10. 试题编号: 3-10, 建筑工程工程量清单计价表的填制及文件的装订.....	94
3. 11. 试题编号: 3-11, 装饰分部分项工程项目组价列项与工程量计算.....	96
3. 12. 试题编号: 3-12, 装饰分部分项工程项目组价列项与工程量计算.....	98
3. 13. 试题编号: 3-13, 装饰分部分项工程项目组价列项与工程量计算.....	99
3. 14. 试题编号: 3-14, 装饰分部分项工程项目组价列项与工程量计算.....	100
3. 15. 试题编号: 3-15, 装饰分部分项工程项目综合单价的计算.....	102
3. 16. 试题编号: 3-16, 装饰分部分项工程项目综合单价的计算.....	103
3. 17. 试题编号: 3-17, 装饰工程工程量清单计价表的填制及文件装订.....	105
3. 18. 试题编号: 3-18, 装饰工程工程量清单计价表的填制及文件装订.....	107
3. 19. 试题编号: 3-19, 装饰工程工程量清单计价表的填制及文件装订.....	110
3. 20. 试题编号: 3-20, 装饰工程工程量清单计价表的填制及文件装订.....	112
3. 21. 试题编号: 3-21, 建筑工程计价软件操作.....	114
3. 22. 试题编号: 3-22, 建筑工程计价软件操作.....	117
3. 23. 试题编号: 3-23, 建筑工程计价软件操作.....	120
3. 24. 试题编号: 3-24, 装饰工程计价软件操作.....	123
3. 25. 试题编号: 3-25, 装饰工程计价软件操作.....	126
3. 26. 试题编号: 3-26, 装饰工程计价软件操作.....	129
4. 工程造价的过程控制模块.....	132
4. 1. 试题编号: 4-1, 招投标管理.....	132
4. 2. 试题编号: 4-2, 招投标管理.....	133
4. 3. 试题编号: 4-3, 招投标管理.....	134
4. 4. 试题编号: 4-4, 工程款结算.....	135
4. 5. 试题编号: 4-5, 工程款结算.....	136

郴州职业技术学院工程造价专业学生

专业技能考核题库

工程造价专业（建筑工程造价方向）技能考核题库包含专业基本技能、岗位核心技能和跨岗位综合技能。在专业技能中考核的是模块一：定额的应用，该模块中有 9 个项目。在岗位核心技能中考核的是模块二：工程量清单编制和模块三：工程量清单计价，其中模块二中有 43 个项目；模块三中有 26 个项目。在跨岗位综合技能中考核的是模块四：工程造价的过程控制，该模块考核项目有 5 个项目。要求学生能按照操作规范独立完成，并体现良好的职业精神与职业素养。

1. 定额的应用模块

1.1、试题编号：1-1：定额消耗量指标的确定

(1) 任务描述

砌筑一砖半标准砖墙的技术测定资料如下：

1、完成 1m³ 的砖砌体需基本工作时间 15.5h，辅助工作时间占工作班延续时间的 3%，准备与结束工作时间占 3%，不可避免中断时间占 2%，休息时间占 16%，人工幅度差系数为 10%，超距离运砖每千块需耗时 2.5h。

2、砖墙采用 M5 水泥砂浆，梁头、板头和窗台虎头砖占墙体积的百分比 0.52%、2.29%、1.13%，砖和砂浆的损耗率为 1%，完成 1m³ 砌体需消耗水 0.8m³，其他材料占上述材料费的 3%。

3、砂浆采用 400L 搅拌机现场搅拌，运料需 200s，装料 50s，搅拌 80s，卸料 30s，不可避免中断 10s，机械利用系数 0.8，幅度差系数为 15%。

4、人工市场单价为 100 元/工日、基价为 70 元/工日，M5 水泥砂浆单价为 145 元/m³，标准砖单价 507.79 元/千块，水为 3.9 元/m³，400L 砂浆搅拌机台班单价 129 元/台班。根据上述资料计算确定砌筑 1m³ 砖墙的预算定额消耗量指标和定额基价，并填写表 1 “砖墙砌筑预算定额项目表”。

(计算过程写在另外的答题纸上)

表 1 砖墙砌筑预算定额项目表

工作内容：调、运、铺砂浆，运、砌砖。包括砌窗台虎头砖门窗套等。 单位：m³

定额编号			A3-11
项 目			砖墙墙厚
			1.5 砖
名 称	单 位	单 价	数 量
基 价	元	/	
其 中	人工费	元	/
	材料费	元	/
	机械费	元	/
综合人工			
材 料	砖 (240×115×53)		
	M5 水泥砂浆		

	水			
	其他材料 费			
机械	400L 搅拌机			

(2) 实施条件

场地：普通教室；材料：答题纸、草稿纸

工具：《湖南省建筑工程消耗量标准》（2014）、《湖南省建筑装饰装修工程消耗量标准》（2014）及《湖南省建设工程计价办法附录》。

(3) 考核时量

考核时量：2 小时。

(4) 评分细则

评价内容		配分	考核点	备注
职业素养20分		10	检查背景条件、计算工具和记录表格等是否齐全，做好工作前准备。	出现明显失误造成图纸、工具书、资料和记录工具严重损坏等；严重违反考场纪律，造成恶劣影响的第一大项计0分。
		10	文字、表格作业应字迹工整、填写规范，严格遵守考场纪律，不损坏考试工具书及设施。任务完成后，整齐摆放图纸、工具书、记录工具、凳子、整理工作台面等。	
成果 80分	人工消耗量指标	20	基本用工、辅助用工、超运距用工、人工幅度差，确定定额人工消耗量计算准确。	
	材料消耗量指标	20	砌体材料或块料面层材料消耗量计算准确。	
	机械台班消耗量指标	20	常用循环作业施工机械的消耗量计算准确。	
	定额项目表的填制	20	定额项目指标表中的关键内容填写准确。	

1.2、试题编号：1-2：定额的套用

(1) 任务描述

有关生产要素的市场价格：人工 100 元/工日，水 3.9 元/m³，电 0.906 元/度，32.5 级水泥 0.47 元/千克，42.5 级水泥 0.562 元/千克，中净砂 253.07 元/m³，砾石 40mm177.11 元/m³，其余价格参照定额基价。试计算 10m³ 现浇砼基础梁（C35 砾 40、42.5 级水泥）的综合人工、材料、机械的消耗量。

(2) 实施条件

场地：普通教室

材料：答题纸、草稿纸；

工具：《湖南省建筑工程消耗量标准》（2014）、《湖南省建筑装饰装修工程消耗量标准》（2014）及《湖南省建设工程计价办法附录》。

(3) 考核时量

考核时量：1 小时。

(4) 评分细则

评价内容		配分	考核点	备注
职业素养20分		10	检查《湖南省建筑、装饰装修工程消耗量标准》(2014)、材料价格信息、工具书、计算工具和记录表格等是否齐全,做好工作前准备。	出现明显失误造成图纸、工具书、资料和记录工具严重损坏等;严重违反考场纪律,造成恶劣影响的第一大项计0分。
		10	文字、图表作业应字迹工整、填写规范,严格遵守考场纪律,不损坏考试仪器及设施。任务完成后,整齐摆放工具书、记录工具、凳子、整理工作台面等。	
成果80分	定额手册的直接套用方法	30	《湖南省建筑工程消耗量标准》(2014)、《湖南省建筑装饰装修工程消耗量标准》(2014)查阅准确,直接套用定额的方式判断准确,计算方法准确。	
	定额手册的换算套用方法	30	《湖南省建筑工程消耗量标准》(2014)、《湖南省建筑装饰装修工程消耗量标准》(2014)查阅准确,换算套用定额的方式判断准确,计算方法准确。	
	定额消耗量的计算	20	《湖南省建筑工程消耗量标准》(2014)、《湖南省建筑装饰装修工程消耗量标准》(2014)查阅准确,计算准确。	

1.3 试题编号: 1-3: 定额的套用

(1) 任务描述

有关生产要素的市场价格:人工 100 元/工日,水 3.9 元/m³,电 0.906 元/度,32.5 级水泥 0.47 元/千克,42.5 级水泥 0.562 元/千克,中净砂 253.07 元/m³,砾石 40mm 177.11 元/m³,其余价格参照定额基价。试计算 200m³ 现浇砼基础梁(C30 砾 40、42.5 级水泥)的综合人工、材料、机械的消耗量。

(2) 实施条件

场地:普通教室

材料:答题纸、草稿纸;

工具:《湖南省建筑工程消耗量标准》(2014)、《湖南省建筑装饰装修工程消耗量标准》(2014)及《湖南省建设工程计价办法附录》。

(3) 考核时量

考核时量:1 小时。

(4) 评分细则

评价内容	配分	考核点	备注
------	----	-----	----

职业素养20分		10	检查《湖南省建筑、装饰装修工程消耗量标准》（2014）、材料价格信息、工具书、计算工具和记录表格等是否齐全，做好工作前准备。	出现明显失误造成图纸、工具书、资料和记录工具严重损坏等；严重违反考场纪律，造成恶劣影响的第一大项计0分。
		10	文字、图表作业应字迹工整、填写规范，严格遵守考场纪律，不损坏考试仪器及设施。任务完成后，整齐摆放工具书、记录工具、凳子、整理工作台面等。	
成果80分	定额手册的直接套用方法	30	《湖南省建筑工程消耗量标准》（2014）、《湖南省建筑装饰装修工程消耗量标准》（2014）查阅准确，直接套用定额的方式判断准确，计算方法准确。	
	定额手册的换算套用方法	30	《湖南省建筑工程消耗量标准》（2014）、《湖南省建筑装饰装修工程消耗量标准》（2014）查阅准确，换算套用定额的方式判断准确，计算方法准确。	
	定额消耗量的计算	20	《湖南省建筑工程消耗量标准》（2014）、《湖南省建筑装饰装修工程消耗量标准》（2014）查阅准确，计算准确。	

1.4 试题编号：1-4：定额的套用

(1) 任务描述

套用定额，计算换算后定额基价及材料用量。问题：1:3 水泥砂浆底 15 厚，1:2 水泥砂浆面 9 厚抹砖墙面。

表3 建筑工程预算定额（摘录）

工作内容：略

定额编号				定-6
定额单位				100m ²
项目		单位	单价 (元)	1:2.5 水泥砂浆抹砖墙面 (底13厚、面7厚)
基价		元	/	688.24
其中	人工费	元	/	184.80
	材料费	元	/	451.21
	机械费	元	/	52.23
人工	基本工	工日	12.00	13.40
	其他工	工日	12.00	2.00
	合计	工日	12.00	15.40
材料	C15混凝土（0.5-4）	m ³	136.02	
	1:2.5水泥砂浆	m ³	210.72	2.10(底：1.39 面：0.71)
	水	m ³	1.60	6.99
机械	200L砂浆搅拌机	台班	15.92	0.28

	400L混凝土搅拌	台班	81.52	
	塔式起重机	台班	170.61	0.28

表4 抹灰砂浆配合比表 单位：立方米

定额编号			附-5	附-6	附-7	附-8	
项目	单位	单价 (元)	水泥砂浆				
			1:1.5	1:2	1:2.5	1:3	
基价		元	254.40	230.02	210.72	182.82	
材料	32.5级水泥	Kg	0.30	734	635	558	465
	中砂	m ³	38.00	0.90	1.04	1.14	1.14

场地：普通教室； 材料：答题纸、草稿纸；

工具：《湖南省建筑工程消耗量标准》（2014）、《湖南省建筑装饰装修工程消耗量标准》（2014）及《湖南省建设工程计价办法附录》。

(3) 考核时量

考核时量：90分钟

(4) 评分细则

评价内容		配分	考核点	备注
职业素养20分		10	检查《湖南省建筑、装饰装修工程消耗量标准》（2014）、材料价格信息、工具书、计算工具和记录表格等是否齐全，做好工作前准备。	出现明显失误造成图纸、工具书、资料和记录工具严重损坏等；严重违反考场纪律，造成恶劣影响的第一大项计0分。
		10	文字、图表作业应字迹工整、填写规范，严格遵守考场纪律，不损坏考试仪器及设施。任务完成后，整齐摆放工具书、记录工具、凳子，整理工作台面等。	
成果80分	定额手册的直接套用方法	30	《湖南省建筑工程消耗量标准》（2014）、《湖南省建筑装饰装修工程消耗量标准》（2014）查阅准确，直接套用定额的方式判断准确，计算方法准确。	
	定额手册的换算套用方法	30	《湖南省建筑工程消耗量标准》（2014）、《湖南省建筑装饰装修工程消耗量标准》（2014）查阅准确，换算套用定额的方式判断准确，计算方法准确。	
	定额消耗量的计算	20	《湖南省建筑工程消耗量标准》（2014）、《湖南省建筑装饰装修工程消耗量标准》（2014）查阅准确，计算准确。	

1.5 试题编号：1-5：定额的套用

(1) 任务描述

套用定额，计算换算后定额基价及材料用量。问题：C25 混凝土地面面层90mm 厚。

表3 建筑工程预算定额（摘录）

工作内容：略

定额编号			定 -5	
定额单位			100m ²	
项目		单位	单价 (元)	C15 混凝土地面面 层 (60厚)
基 价		元	/	1018.38
其 中	人工费	元	/	159.60
	材料费	元	/	833.51
	机械费	元	/	25.27
人 工	基本工	工日	12.00	9.20
	其他工	工日	12.00	4.10
	合计	工日	12.00	13.30
材 料	C15混凝土 (0.5-4)	m ³	136.02	6.06
	1:2.5水泥砂浆	m ³	210.72	
	水	m ³	1.60	15.38
机 械	200L砂浆搅拌机	台班	15.92	
	400L混凝土搅拌机	台班	81.52	0.31
	塔式起重机	台班	170.61	

表5 普通塑性混凝土配合比表 单位：m³

定额编号			附-9	附-10	附-11	附-12	附-13	
项目	单位	单价 (元)	最大粒径：40mm					
			C15	C20	C25	C30	C35	
基价	元		136.02	146.98	162.63	172.41	181.48	
材 料	32.5 级水	Kg	0.30	274	313.00			
	52.5 级水 泥	Kg	0.35			313	343	370
	62.5 级水	Kg	0.40					
	中 砂	m ³	38.00	0.49	0.46	0.46	0.42	0.41
	0.5-4 砾石	m ³	40.00	0.88	0.89	0.89	0.91	0.91

(2) 实施条件

场地：普通教室；

材料：答题纸、草稿纸；

工具：《湖南省建筑工程消耗量标准》(2014)、《湖南省建筑装饰装修工程消耗量标准》(2014) 及《湖南省建设工程计价办法附录》。

(3) 考核时量

考核时量：90 分钟

(4) 评分细则

评价内容		配分	考核点	备注
职业素养 20 分		10	检查《湖南省建筑、装饰装修工程消耗量标准》（2014）、材料价格信息、工具书、计算工具和记录表格等是否齐全，做好工作前准备。	出现明显失误造成图纸、工具书、资料和记录工具严重损坏等；严重违反考场纪律，造成恶劣影响的第一大项计0分。
		10	文字、图表作业应字迹工整、填写规范，严格遵守考场纪律，不损坏考试仪器及设施。任务完成后，整齐摆放工具书、记录工具、凳子、整理工作台面等。	
成果 80 分	定额手册的直接套用方法	30	《湖南省建筑工程消耗量标准》（2014）、《湖南省建筑装饰装修工程消耗量标准》（2014）查阅准确，直接套用定额的方式判断准确，计算方法准确。	
	定额手册的换算套用方法	30	《湖南省建筑工程消耗量标准》（2014）、《湖南省建筑装饰装修工程消耗量标准》（2014）查阅准确，换算套用定额的方式判断准确，计算方法准确。	
	定额消耗量的计算	20	《湖南省建筑工程消耗量标准》（2014）、《湖南省建筑装饰装修工程消耗量标准》（2014）查阅准确，计算准确。	

1.6 试题编号：1-6：定额的套用

（1）任务描述

熟练使用《湖南省建筑装饰装修工程消耗量标准》及其附录（2014），快速套用相应定额指标，并根据给定的分部分项工程量准确计算人工、主要材料、机械台班的总消耗量。

问题一：定额的直接套用：砌筑 1 砖厚混水砖墙 25m³，计算人工、材料、机械台班的总消耗量，并将计算结果填入下表。

表 6 定额项目表

项目名称			
类别	名称	单位	消耗量
人工			
材料			
机械			

问题二：定额的换算套用：1) 35mm 厚细石混凝土找平层；2) M7.5 水泥砂浆砌筑砖基础。计算换算定额的人工、材料、机械台班的消耗量并填表。

表 7 砌筑砂浆配合比表（摘录） 单位：m³

定额编号	P08002	P08003
项目	水泥砂浆	

		砂浆标号	
		M7.5	M5
材料名称	单位	数量	
水泥 42.5	kg	285.00	216.00
中净砂	m ³	1.28	1.28
水	m ³	0.33	0.33

表 8 1) 35mm 厚细石混凝土找平 计量单位:

定额编号			
项目名称			
类别	名称	单位	消耗量

表 9 2) M7.5 水泥砂浆砌筑砖基础 计量单位:

定额编号			
项目名称			
类别	名称	单位	消耗量

(2) 实施条件

场地：普通教室；

材料：答题纸、草稿纸；

工具：《湖南省建筑工程消耗量标准》（2014）、《湖南省建筑装饰装修工程消耗量标准》（2014）及《湖南省建设工程计价办法附录》。

(3) 考核时量

考核时量：2 小时

(4) 评分细则

评价内容	配分	考核点	备注
职业素养 20 分	10	检查《湖南省建筑、装饰装修工程消耗量标准》（2014）、材料价格信息、工具书、计算工具和记录表格等是否齐全，做好工作前准备。	出现明显失误造成图纸、工具书、资料和记录

		10	文字、图表作业应字迹工整、填写规范，严格遵守考场纪律，不损坏考试仪器及设施。任务完成后，整齐摆放工具书、记录工具、凳子、整理工作台面等。	工具严重损坏等；严重违反考场纪律，造成恶劣影响的第一大项计 0 分。
成果 80 分	定额手册的直接套用方法	30	《湖南省建筑工程消耗量标准》(2014)、《湖南省建筑装饰装修工程消耗量标准》(2014) 查阅准确，直接套用定额的方式判断准确，计算方法准确。	
	定额手册的换算套用方法	30	《湖南省建筑工程消耗量标准》(2014)、《湖南省建筑装饰装修工程消耗量标准》(2014) 查阅准确，换算套用定额的方式判断准确，计算方法准确。	
	定额消耗量的计算	20	《湖南省建筑工程消耗量标准》(2014)、《湖南省建筑装饰装修工程消耗量标准》(2014) 查阅准确，计算准确。	

1.7 试题编号：1-7：工料单价的计算

(1) 任务描述

问题：某地区建筑企业生产工人计时工资 50 元/工日，奖金 8 元/工日，津贴补贴 12 元/工日，加班加点工资 5 元/工日，特殊情况下支付的工资按 15% 比例计提。求该地区人工日工资单价。

货源地	数量 (块)	买价 (元/块)	运距 (km)	运输单价 (元/km. m2)	装卸费 (元/m2)	备注
甲地	18200	2.5	210	0.02	1.2	火车运
乙地	9800	2.4	65	0.04	1.5	汽车运
丙地	10000	2.3	70	0.03	1.4	汽车运
合计	38000					

假如该地区人工工资单价为 90 元/工日，其他材料市场价格：白水泥 0.75 元/kg、石料切割机 50 元/片、棉纱头 30 元/kg、水 2, 87 元/m³、32.5 级水泥 0.468 元/kg、粗净砂 99.8 元/m³、1:4 水泥砂浆 124.5 元/m³、水泥 107 胶浆 50 元/m³、电 0.588 元 (KW·h)

问题一：根据以上资料分别计算该地区人工单价和陶瓷地砖 (200 mm×200 mm) 的材料单价。

问题二：查阅《湖南省建筑装饰装修工程消耗量标准》及附录 (2014 年)，试计算该地区每 100 m² 的陶瓷面砖 (200 mm×200 mm) 楼地面定额分项工程的工料单价。

(2) 实施条件

场地：普通教室； 材料：答题纸、草稿纸；

工具：《湖南省建筑工程消耗量标准》(2014)、《湖南省建筑装饰装修工程消耗量标准》(2014) 及《湖南省建设工程计价办法附录》。

(3) 考核时量

考核时量：2 小时

(4) 评分细则

评价内容		配分	考核点	备注
职业素养 20 分		10	检查材料价格信息、工具书、计算工具和记录表格等是否齐全，做好工作前准备。	出现明显失误造成图纸、工具书、资料和记录工具严重损坏等；严重违反考场纪律，造成恶劣影响的第一大项计 0 分。
成果 80 分	人工单价的内容及计算	20	计时工资或计件工资、奖金、津贴和补贴、加班加点工资、特殊情况下支付的工资概念清晰，人工单价计算准确。	
	材料单价的内容及计算	20	材料原价、运杂费、运输损耗费、采购保管费概念清晰，材料单价计算准确。	
	施工机械台班单价的内容及计算	20	机械台班折旧费、大修理费、经常修理费、安拆及场外运输、机械管理费、人工费、燃料动力费、税费概念清晰，施工机械台班单价计算准确。	
	工料单价的计算	20	工料单价的组成内容概念清晰，计算准确。	

1.8 试题编号：1-8：机械台班单价的计算

(1) 任务描述：

自卸汽车预算价格 250000 元/台班，银行贷款购置，年折现率 5%，残值率 2%，使用总台班 3150 台班，大修间隔台班 625 台班，年工作台班 250 台班，一次大修理费 26000 元，经常修理系数 $K=1.52$ ，机上人工消耗 2.5 工日/台班，人工单价 100 元/工日，柴油耗 45.6kg/台班，柴油单价 8.44 元/kg，养路费 95.8 元/台班。

问题一：试回答湖南省建筑安装工程施工机械台班单价包括哪些内容，并作出相应解释。

问题二：计算某地 10t 自卸汽车台班使用费。

(2) 实施条件

场地：普通教室； 材料：答题纸、草稿纸；

(3) 考核时量

考核时量：1 小时

(4) 评分细则

评价内容		配分	考核点	备注
职业素养 20 分		10	检查材料价格信息、工具书、计算工具和记录表格等是否齐全，做好工作前准备。	出现明显失误造成图纸、工具书、资料和记录

		10	文字、图表作业应字迹工整、填写规范，严格遵守考场纪律，不损坏考试仪器及设施。任务完成后，整齐摆放资料、工具书、记录工具、凳子、整理工作台面等。	工具严重损坏等；严重违反考场纪律，造成恶劣影响的第一大项计0分。
成果 80分	人工单价的内容及计算	20	计时工资或计件工资、奖金、津贴和补贴、加班加点工资、特殊情况下支付的工资概念清晰，人工单价计算准确。	
	材料单价的内容及计算	20	材料原价、运杂费、运输损耗费、采购保管费概念清晰，材料单价计算准确。	
	施工机械台班单价的内容及计算	20	机械台班折旧费、大修理费、经常修理费、安拆及场外运输、机械管理费、人工费、燃料动力费、税费概念清晰，施工机械台班单价计算准确。	
	工料单价的计算	20	工料单价的组成内容概念清晰，计算准确。	

1.9 试题编号：1-9：工料单价的计算

(1) 任务描述

湖南省郴州市某工程使用的普通硅酸盐水泥（32.5级）购买资料如下表：

货源地	数量 (t)	买价 (元)	运距 (km)	运输单价 (元)	装卸费 (元)
甲地	100	3200	70	0.6	14
乙地	300	3350	40	0.7	16
合计	400				

注：水泥运输损耗率 1.5%，材料采购保管费率 2.5%。

该地区其他材料市场价格：水 3.9 元/m³，中净砂 253.07 元/m³，标准砖 314 元/千块，人工 100 元/工日，电 0.906 元/kw.h。

问题一：试计算该工程使用的硅酸盐水泥（32.5级）的材料单价。

问题二：查阅《湖南省建筑装饰装修工程消耗量标准》（2014年）及《湖南省建设工程计价办法附录》，试计算该地区每 10m³ 砖砌台阶（M5 水泥砂浆）定额分项工程的工料单价。

(2) 实施条件

场地：普通教室； 材料：答题纸、草稿纸；

工具：《湖南省建筑工程消耗量标准》（2014）、《湖南省建筑装饰装修工程消耗量标准》（2014）及《湖南省建设工程计价办法附录》。

(3) 考核时量

考核时量：2 小时。

(4) 评分细则

评价内容	配分	考核点	备注
职业素养 20 分	10	检查材料价格信息、工具书、计	出现明显失误

			算工具和记录表格	造成图纸、工具书、资料和记录工具严重损坏等;严重违反考场纪律,造成恶劣影响的第一大项计0分。
		10	文字、图表作业应字迹工整、填写规范,严格遵守考场纪律,不损坏考试仪器及设施。任务完成后,整齐摆放资料、工具书、记录工具、凳子、整理工作台面等。	
成果 80分	人工单价的内容及计算	20	计时工资或计件工资、奖金、津贴和补贴、加班加点工资、特殊情况下支付的工资概念清晰,人工单价计算准确。	
	材料单价的内容及计算	20	材料原价、运杂费、运输损耗费、采购保管费概念清晰,材料单价计算准确。	
	施工机械台班单价的内容及计算	20	机械台班折旧费、大修理费、经常修理费、安拆及场外运输、机械管理费、人工费、燃料动力费、税费概念清晰,施工机械台班单价计算准确。	
	工料单价的计算	20	工料单价的组成内容概念清晰,计算准确。	

2. 工程量清单编制模块

2.1. 试题编号: 2-1, 土方工程工程量清单编制

(1) 任务描述

某建筑物的基础如图所示,轴线均位于墙体中心,室外地坪标高为-0.6m,土壤类别为二类土、采用人工开挖。

柱下锥形独立基础表

编号	柱尺寸/mm		独基尺寸/mm			独基配筋		基底标高/m
	<i>b</i>	<i>h</i>	<i>A</i>	<i>B</i>	H_1/H_2	①	②	<i>H</i>
J-1			1400	1400	300/0	Φ10@150	Φ10@150	-1.800
J-2			1600	1800	350/200	Φ12@150	Φ12@150	-1.800



图1 基础平面图



图2 基础图

问题一：请根据图例内容确定柱下锥形独立基础和填充墙基础的挖土深度。

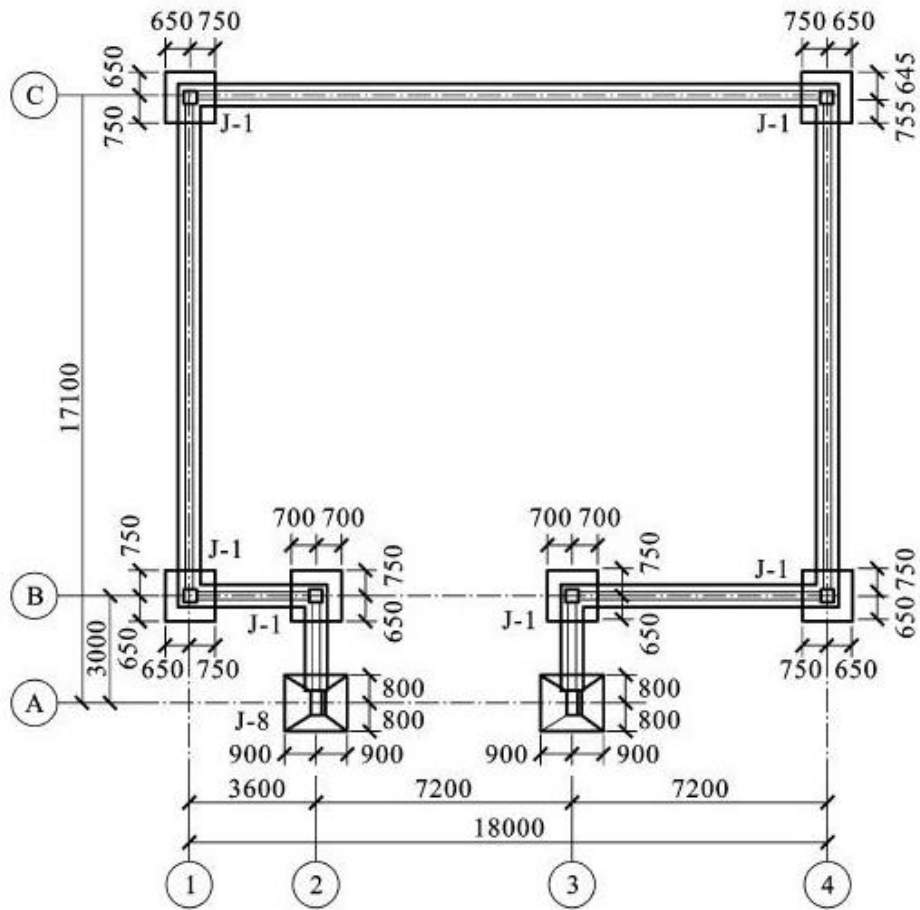
问题二：请按《房屋建筑与装饰工程工程量计算规范》(GB50854-2013)、《

《房屋建筑与装饰工程工程量计算规范》(GB50854-2013) 计算规则计算人工挖基坑土方和沟槽土方工程量, 并按《关于调整补充增值税条件下建设工程计价依据的通知》(湘建价【2016】160号) 规定编制上述项目的工程量清单。

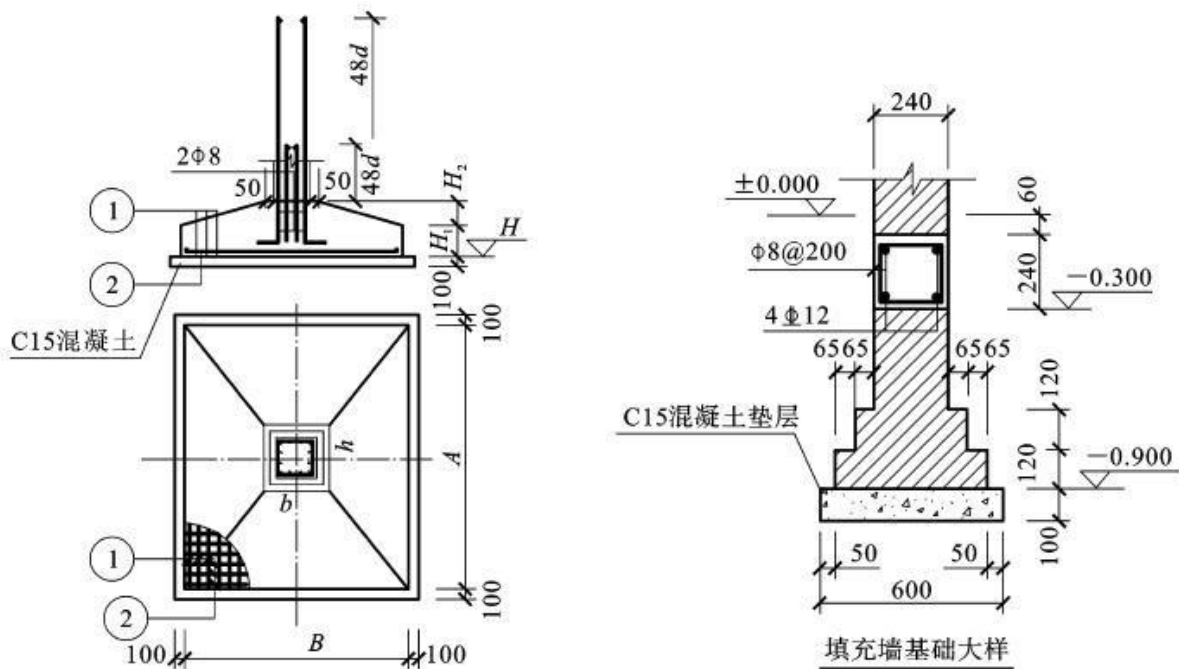
(2) 实施条件

场地: 普通教室; 材料: 工程量清单表;

工具: 《建设工程工程量清单计价规范》(GB50500-2013)、《房屋建筑与装饰工程工程量计算规范》(GB50854-2013)、《关于调整补充增值税条件下建设工程计价依据的通知》(湘建价【2016】160号)。

(3) 考核时量

考核时量: 2 小时。

(4) 评分细则

评价内容		配分	考核点	备注	
职业素养 20 分		10	检查图纸、计价规范、计价办法、计算工具和记录表格等是否齐全, 做好工作前准备。	出现明显失误造成图纸、工具书、资料和记录工具严重损坏等; 严重违反考场纪律, 造成恶劣影响的第一大项计 0 分。	
		10	文字、表格作业应字迹工整、填写规范, 严格遵守考场纪律, 不损坏考试工具书及设施。任务完成后, 整齐摆放图纸、工具书、记录工具、凳子、整理工作台面等。		
工程量计算 50 分	工程识图	10	图纸识读准确, 能发现问题、分析问题和解决问题, 准确回答问题。		
	计量单位	5	符合《房屋建筑与装饰工程工程量计算规范》(GB50854-2013) 要求。		
	工程量计算式	25	计算规则符合《房屋建筑与装饰工程工程量计算规范》(GB50854-2013) 要求。		
	计算结果	10	结果计算准确。		
成果 80 分	表格填写 30 分	项目编码	5		符合《房屋建筑与装饰工程工程量计算规范》(GB50854-2013) 要求。
		项目名称	5		符合《房屋建筑与装饰工程工程量计算规范》(GB50854-2013) 要求, 并符合工程项目实际情况和工作任务要求。
		项目特征描述	5		符合《房屋建筑与装饰工程工程量计算规范》(GB50854-2013) 要求, 并符合工程项目实际情况和工作任务要求。
		填写清单	5		符合《房屋建筑与装饰工程工程量计算规范》(GB50854-2013) 及《关于调整补充增值税条件下建设工程计价依据的通知》(湘建价【2016】160号) 要求, 清单表格齐全, 数据填写完整。

	编写编制说明和封面	5	编制说明的内容、封面填写符合《建设工程工程量清单计价规范》(GB50500-2013)及《关于调整补充增值税条件下建设工程计价依据的通知》(湘建价【2016】160号)要求。
	装订成册	5	表格装订顺序无误,装订整齐。

2.2. 试题编号: 2-2, 土方工程工程量清单编制

(1) 任务描述

某工程基础平面图、剖面图如图所示,图中土壤类别为二类土,±0.000以下砖基础用 M5 水泥砂浆砌筑,地圈梁为 C20 钢筋混凝土,基础垫层为 C15 素混凝土,地面为 150 厚 3:7 灰土垫层、40 厚细石混凝土找平层、20 厚 1:2.5 水泥砂浆面层,防潮层为防水砂浆。已知设计室外地坪以下各种工程量:混凝土基础垫层体积 14.50m³,地圈梁体积 5.70 m³,砖基础体积 25.90m³,弃土运距 200m。



图5 基础图



图6 基础平面图

问题一: 请根据图例内容确定室内、外地坪标高及挖土深度, 计算外墙中心线及内墙净长线。

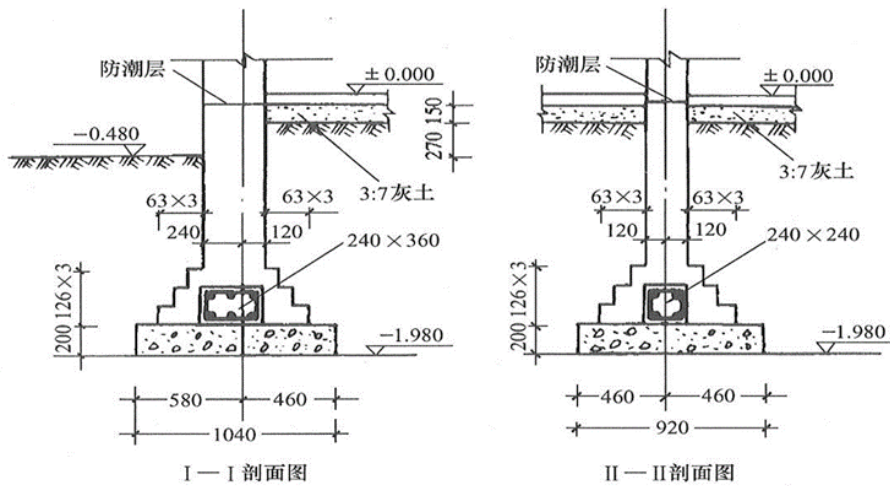
问题二：请按《房屋建筑与装饰工程工程量计算规范》（GB50854-2013）计算规则计算挖基础土方、室内回填、基础回填工程量，并按《关于调整补充增值税条件下建设工程计价依据的通知》（湘建价【2016】160号）规定编制上述项目的工程量清单。

2) 实施条件

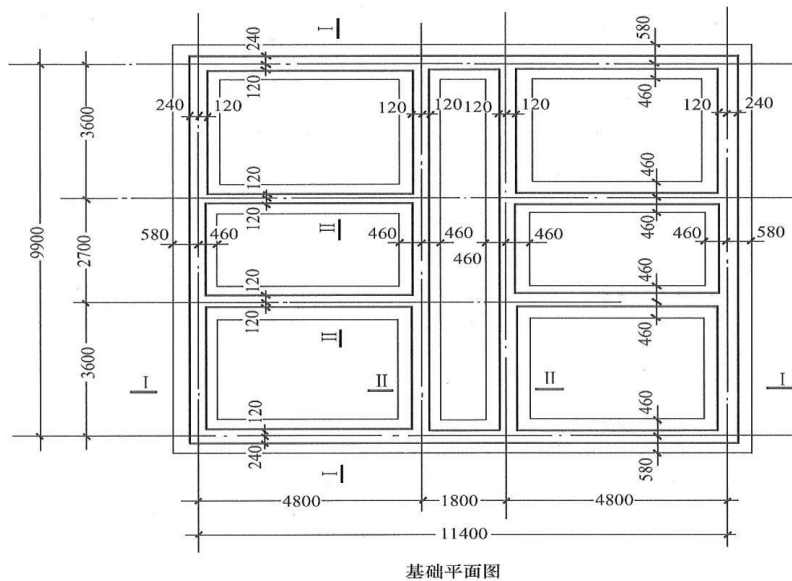
场地：普通教室； 材料：工程量清单表格；

工具：《建设工程工程量清单计价规范》（GB50500-2013）、《房屋建筑与装饰工程工程量计算规范》（GB50854-2013）和《关于调整补充增值税条件下建设工程计价依据的通知》（湘建价【2016】160号）。

(3) 考核时量

考核时量：2 小时。

(4) 评分细则

评价内容		配分	考核点	备注	
职业素养 20 分		10	检查图纸、计价规范、计价办法、计算工具和记录表格等是否齐全，做好工作前准备。	出现明显失误造成图纸、工具书、资料和记录工具严重损坏等；严重违反考场纪律，造成恶劣影响的第一大项计 0 分。	
		10	文字、表格作业应字迹工整、填写规范，严格遵守考场纪律，不损坏考试工具书及设施。任务完成后，整齐摆放图纸、工具书、记录工具、凳子、整理工作台面等。		
工程量计算 50 分	工程识图	10	图纸识读准确，能发现问题、分析问题和解决问题，准确回答问题。		
	计量单位	5	符合《房屋建筑与装饰工程工程量计算规范》（GB50854-2013）要求。		
	工程量计算式	25	计算规则符合《房屋建筑与装饰工程工程量计算规范》（GB50854-2013）要求。		
	计算结果	10	结果计算准确。		
成果 80 分	表格填写 30 分	项目编码	5		符合《房屋建筑与装饰工程工程量计算规范》（GB50854-2013）要求。
		项目名称	5		符合《房屋建筑与装饰工程工程量计算规范》（GB50854-2013）要求，并符合工程项目实际情况和工作任务要求。
		项目特征描述	5		符合《房屋建筑与装饰工程工程量计算规范》（GB50854-2013）要求，并符合工程项目实际情况和工作任务要求。
		填写清单	5		符合《房屋建筑与装饰工程工程量计算规范》（GB50854-2013）及《关于调整补充增值税条件下建设工程计价依据的通知》（湘建价【2016】160号）要求，清单表格齐全，数据填写完整。

		编写编制说明和封面	5	编制说明的内容、封面填写符合《建设工程工程量清单计价规范》(GB50500-2013)及《关于调整补充增值税条件下建设工程计价依据的通知》(湘建价【2016】160号)要求。
--	--	-----------	---	---

2.3. 试题编号：2-3，土方工程工程量清单编制

(1) 任务描述

根据所给附件一施工图纸（办公楼施工图），完成以下两个问题。试按《房屋建筑与装饰工程工程量计算规范》(GB50854-2013)以及《关于调整补充增值税条件下建设工程计价依据的通知》(湘建价【2016】160号)要求计算平整场地、挖基坑土方工程量，并编制这两个项目的工程量清单。

问题一：请根据图例内容确定室内、外地坪标高及挖土深度。

问题二：试按《房屋建筑与装饰工程工程量计算规范》(GB50854-2013)以及《关于调整补充增值税条件下建设工程计价依据的通知》(湘建价【2016】160号)要求计算平整场地、挖基坑土方工程量，并编制这两个项目的工程量清单。

2) 实施条件

场地：普通教室； 材料：工程量清单表格；

工具：《建设工程工程量清单计价规范》(GB50500-2013)、《房屋建筑与装饰工程工程量计算规范》(GB50854-2013)和《关于调整补充增值税条件下建设工程计价依据的通知》(湘建价【2016】160号)。

(3) 考核时量

考核时量：2 小时。

(4) 评分细则

评价内容		配分	考核点	备注	
职业素养 20 分		10	检查图纸、计价规范、计价办法、计算工具和记录表格等是否齐全，做好工作前准备。	出现明显失误造成图纸、工具书、资料和记录工具严重损坏等；严重违反考场纪律，造成恶劣影响的第一大项计 0 分。	
		10	文字、表格作业应字迹工整、填写规范，严格遵守考场纪律，不损坏考试工具书及设施。任务完成后，整齐摆放图纸、工具书、记录工具、凳子、整理工作台面等。		
成果 80 分	工程量计算 50 分	工程识图	10		图纸识读准确，能发现问题、分析问题和解决问题，准确回答问题。
		计量单位	5		符合《房屋建筑与装饰工程工程量计算规范》(GB50854-2013)要求。
		工程量计算式	25		计算规则符合《房屋建筑与装饰工程工程量计算规范》(GB50854-2013)要求。
		计算结果	10	结果计算准确。	
表格填写 30 分	项目编码	5	符合《房屋建筑与装饰工程工程量计算规范》(GB50854-2013)要求。		

	项目名称	5	符合《房屋建筑与装饰工程工程量计算规范》(GB50854-2013)要求,并符合工程项目实际情况和 工作任务要求。
	项目特征描述	5	符合《房屋建筑与装饰工程工程量计算规范》(GB50854-2013)要求,并符合工程项目实际情况和工作任务要求。
	填写清单	5	符合《房屋建筑与装饰工程工程量计算规范》(GB50854-2013)及《关于调整补充增值税条件下建设工程计价依据的通知》(湘建价【2016】160号)要求,清单表格齐全,数据填写完整。
	编写编制说明和封面	5	编制说明的内容、封面填写符合《建设工程工程量清单计价规范》(GB50500-2013)及《关于调整补充增值税条件下建设工程计价依据的通知》(湘建价【2016】160号)要求。
	装订成册	5	表格装订顺序无误,装订整齐。

2.4. 试题编号：2-4，桩与地基基础工程工程量清单编制

(1) 任务描述

某工程桩基础有泥浆护壁钻孔灌注桩 48 根。设计桩长 20m，桩顶距自然地面 5m，桩径 1.00m，混凝土强度等级 C30(砾 40)；每根桩钢筋笼设计重量为 450kg，泥浆外运 6km。

问题一：泥浆护壁钻孔灌注桩的清单单位包括哪些，该清单的工程内容包含哪些。

问题二：按《房屋建筑与装饰工程工程量计算规范》(GB50854-2013)及《关于调整补充增值税条件下建设工程计价依据的通知》(湘建价【2016】160号)要求编制该桩基础工程量清单。

2) 实施条件

场地：普通教室； 材料：工程量清单表格；

工具：《建设工程工程量清单计价规范》(GB50500-2013)、《房屋建筑与装饰工程工程量计算规范》(GB50854-2013)和《关于调整补充增值税条件下建设工程计价依据的通知》(湘建价【2016】160号)。

(3) 考核时量

考核时量：2 小时。

(4) 评分细则

评价内容	配分	考核点	备注
职业素养 20 分	10	检查图纸、计价规范、计价办法、计算工具和记录表格等是否齐全,做好工作前准备。	出现明显失误造成图纸、工具书、

		10	文字、表格作业应字迹工整、填写规范，严格遵守考场纪律，不损坏考试工具书及设施。任务完成后，整齐摆放图纸、工具书、记录工具、凳子、整理工作台面等。	资料和记录工具严重损坏等；严重违反考场纪律，造成恶劣影响的第一大项计0分。	
成果 80分	工程量计算 50分	工程识图	10		图纸识读准确，能发现问题、分析问题和解决问题，准确回答问题。
		计量单位	5		符合《房屋建筑与装饰工程工程量计算规范》（GB50854-2013）要求。
		工程量计算式	25		计算规则符合《房屋建筑与装饰工程工程量计算规范》（GB50854-2013）要求。
		计算结果	10		结果计算准确。
	表格填写 30分	项目编码	5		符合《房屋建筑与装饰工程工程量计算规范》（GB50854-2013）要求。
		项目名称	5		符合《房屋建筑与装饰工程工程量计算规范》（GB50854-2013）要求，并符合工程项目实际情况和工作任务要求。
		项目特征描述	5		符合《房屋建筑与装饰工程工程量计算规范》（GB50854-2013）要求，并符合工程项目实际情况和工作任务要求。
		填写清单	5		符合《房屋建筑与装饰工程工程量计算规范》（GB50854-2013）及《关于调整补充增值税条件下建设工程计价依据的通知》（湘建价【2016】160号）要求，清单表格齐全，数据填写完整。
	编写编制说明和封面	5	编制说明的内容、封面填写符合《建设工程工程量清单计价规范》（GB50500-2013）及《关于调整补充增值税条件下建设工程计价依据的通知》（湘建价【2016】160号）要求。		
	装订成册	5	表格装订顺序无误，装订整齐。		

2.5. 试题编号：2-5，桩与地基基础工程工程量清单编制

（1）任务描述

某工程 110 根 C60 预应力钢筋混凝土管桩，桩外径 $\phi 600$ ，壁厚 100mm，每根桩总长 25m，每根桩顶连接构造（假设）钢托板 3.5kg、圆钢骨架 38kg，桩顶灌注砼（C30 砾 40）1.5m 高，设计桩顶标高-3.5m，现场自然地坪标高为-0.45m，现场条件允许可以不发生场内运桩。

问题一：请根据已知条件计算打桩深度为多少。

问题二：按《房屋建筑与装饰工程工程量计算规范》（GB50854-2013）及《关于调整补充增值税条件下建设工程计价依据的通知》（湘建价【2016】160号）要求编制该管桩工程量清单。

(2) 实施条件

场地：普通教室； 材料：工程量清单表格；

工具：《建设工程工程量清单计价规范》（GB50500-2013）、《房屋建筑与装饰工程工程量计算规范》（GB50854-2013）和《关于调整补充增值税条件下建设工程计价依据的通知》（湘建价【2016】160号）。

(3) 考核时量

考核时量：2 小时。

(4) 评分细则

评价内容		配分	考核点	备注	
职业素养 20 分		10	检查图纸、计价规范、计价办法、计算工具和记录表格等是否齐全，做好工作前准备。	出现明显失误造成图纸、工具书、资料和记录工具严重损坏等；严重违反考场纪律，造成恶劣影响的第一大项计 0 分。	
		10	文字、表格作业应字迹工整、填写规范，严格遵守考场纪律，不损坏考试工具书及设施。任务完成后，整齐摆放图纸、工具书、记录工具、凳子、整理工作台面等。		
工程量计算 50 分	工程识图	10	图纸识读准确，能发现问题、分析问题和解决问题，准确回答问题。		
	计量单位	5	符合《房屋建筑与装饰工程工程量计算规范》（GB50854-2013）要求。		
	工程量计算式	25	计算规则符合《房屋建筑与装饰工程工程量计算规范》（GB50854-2013）要求。		
	计算结果	10	结果计算准确。		
成果 80 分	表格填写 30 分	项目编码	5		符合《房屋建筑与装饰工程工程量计算规范》（GB50854-2013）要求。
		项目名称	5		符合《房屋建筑与装饰工程工程量计算规范》（GB50854-2013）要求，并符合工程项目实际情况和工作任务要求。
		项目特征描述	5		符合《房屋建筑与装饰工程工程量计算规范》（GB50854-2013）要求，并符合工程项目实际情况和工作任务要求。
		填写清单	5		符合《房屋建筑与装饰工程工程量计算规范》（GB50854-2013）及《关于调整补充增值税条件下建设工程计价依据的通知》（湘建价【2016】160号）要求，清单表格齐全，数据填写完整。
		编写编制说明和封面	5	编制说明的内容、封面填写符合《建设工程工程量清单计价规范》（GB50500-2013）及《关于调整补充增值税条件下建设工程计价依据的通知》（湘建价【2016】160号）要求。	

2.6. 试题编号：2-6，桩与地基基础工程工程量清单编制

(1) 任务描述

某工程采用潜水钻机钻孔混凝土灌注桩，土壤级别为二级土，单根桩设计长度为 8.5m，共计桩数 156 根，桩截面 $\Phi 800$ ，混凝土强度等级 C30(砾 40)，泥浆运输在 5km 以内。

问题一：钻孔混凝土灌注桩的清单单位包括哪些？该清单的工程内容包含哪些？

问题二：请按《房屋建筑与装饰工程工程量计算规范》(GB50854-2013)及《关于调整补充增值税条件下建设工程计价依据的通知》(湘建价【2016】160 号)要求计算钻孔混凝土灌注桩的工程量并编制工程量清单。

(2) 实施条件

场地：普通教室； 材料：工程量清单表格；

工具：《建设工程工程量清单计价规范》(GB50500-2013)、《房屋建筑与装饰工程工程量计算规范》(GB50854-2013)和《关于调整补充增值税条件下建设工程计价依据的通知》(湘建价【2016】160 号)。

(3) 考核时量

考核时量：2 小时。

(4) 评分细则

评价内容		配分	考核点	备注
职业素养 20 分		10	检查图纸、计价规范、计价办法、计算工具和记录表格等是否齐全，做好工作前准备。	出现明显失误造成图纸、工具书、资料和记录工具严重损坏等；严重违反考场纪律，造成恶劣影响的第一大项计 0 分。
		10	文字、表格作业应字迹工整、填写规范，严格遵守考场纪律，不损坏考试工具书及设施。任务完成后，整齐摆放图纸、工具书、记录工具、凳子、整理工作台面等。	
成果 80 分	工程量计算 50 分	10	工程识图 图纸识读准确，能发现问题、分析问题和解决问题，准确回答问题。	
		5	计量单位 符合《房屋建筑与装饰工程工程量计算规范》(GB50854-2013)要求。	
		25	工程量计算式 计算规则符合《房屋建筑与装饰工程工程量计算规范》(GB50854-2013)要求。	
		10	计算结果 结果计算准确。	
表格填写 30 分	项目编码	5	符合《房屋建筑与装饰工程工程量计算规范》(GB50854-2013)要求。	
		5	项目名称 符合《房屋建筑与装饰工程工程量计算规范》(GB50854-2013)要求，并符合工程项目实际情况和工作任务要求。	

	项目特征描述	5	符合《房屋建筑与装饰工程工程量计算规范》(GB50854-2013)要求,并符合工程项目实际情况和工作任务要求。
	填写清单	5	符合《房屋建筑与装饰工程工程量计算规范》(GB50854-2013)及《关于调整补充增值税条件下建设工程计价依据的通知》(湘建价【2016】160号)要求,清单表格齐全,数据填写完整。
	编写编制说明和封面	5	编制说明的内容、封面填写符合《建设工程工程量清单计价规范》(GB50500-2013)及《关于调整补充增值税条件下建设工程计价依据的通知》(湘建价【2016】160号)要求。
	装订成册	5	表格装订顺序无误,装订整齐。

2.7. 试题编号：2-7，桩与地基基础工程工程量清单编制

(1) 任务描述

某工程用截面 400×400mm、长 12m 预制钢筋混凝土方桩 280 根，设计桩长 24m(包括桩尖)，采用轨道式柴油打桩机，土壤级别为一级土，采用包钢板焊接接桩，已知桩顶标高为-4.1m，室外设计地面标高为-0.30m。

问题一：请根据已知条件确定打桩深度。

问题二：请按《房屋建筑与装饰工程工程量计算规范》(GB50854-2013)及《关于调整补充增值税条件下建设工程计价依据的通知》(湘建价【2016】160号)要求编制该桩基础工程量清单。

(2) 实施条件

场地：普通教室； 材料：工程量清单表格；

工具：《建设工程工程量清单计价规范》(GB50500-2013)、《房屋建筑与装饰工程工程量计算规范》(GB50854-2013)和《关于调整补充增值税条件下建设工程计价依据的通知》(湘建价【2016】160号)。

(3) 考核时量

考核时量：2 小时。

(4) 评分细则

评价内容			配分	考核点	备注
职业素养 20 分			10	检查图纸、计价规范、计价办法、计算工具和记录表格等是否齐全,做好工作前准备。	出现明显失误造成图纸、工具书、资料和记录工具严重损坏等;严重违反考场纪律,造成恶劣影响的第一大项计 0
			10	文字、表格作业应字迹工整、填写规范,严格遵守考场纪律,不损坏考试工具书及设施。任务完成后,整齐摆放图纸、工具书、记录工具、凳子、整理工作台面等。	
成果 80 分	工程量计算 50	工程识图	10	图纸识读准确,能发现问题、分析问题和解决问题,准确回答问题。	

分	计量单位	5	符合《房屋建筑与装饰工程工程量计算规范》（GB50854-2013）要求。	分。	
	工程量计算式	25	计算规则符合《房屋建筑与装饰工程工程量计算规范》（GB50854-2013）要求。		
	计算结果	10	结果计算准确。		
	表格填写 30分	项目编码	5		符合《房屋建筑与装饰工程工程量计算规范》（GB50854-2013）要求。
		项目名称	5		符合《房屋建筑与装饰工程工程量计算规范》（GB50854-2013）要求，并符合工程项目实际情况和工作任务要求。
		项目特征描述	5		符合《房屋建筑与装饰工程工程量计算规范》（GB50854-2013）要求，并符合工程项目实际情况和工作任务要求。
		填写清单	5		符合《房屋建筑与装饰工程工程量计算规范》（GB50854-2013）及《关于调整补充增值税条件下建设工程计价依据的通知》（湘建价【2016】160号）要求，清单表格齐全，数据填写完整。
		编写编制说明和封面	5		编制说明的内容、封面填写符合《建设工程工程量清单计价规范》（GB50500-2013）及《关于调整补充增值税条件下建设工程计价依据的通知》（湘建价【2016】160号）要求。
	装订成册	5	表格装订顺序无误，装订整齐。		

2.8. 试题编号：2-8，砌筑工程工程量清单编制

(1) 任务描述

根据所给附件一施工图纸（办公楼施工图）、《房屋建筑与装饰工程工程量计算规范》（GB50854-2013）和《关于调整补充增值税条件下建设工程计价依据的通知》（湘建价【2016】160号），完成以下分部分项工程的工程量清单编制。

问题一：请确定该工程外墙的墙厚，层高。

问题二：完成一层②轴线内墙和一层 A 轴线外墙的砌筑工程量清单的编制

(2) 实施条件

场地：普通教室； 材料：工程量清单表格；

工具：《建设工程工程量清单计价规范》（GB50500-2013）、《房屋建筑与装饰工程工程量计算规范》（GB50854-2013）和《关于调整补充增值税条件下建设工程计价依据的通知》（湘建价【2016】160号）。

(3) 考核时量

考核时量：2 小时。

(4) 评分细则

评价内容		配分	考核点	备注	
职业素养 20 分		10	检查图纸、计价规范、计价办法、计算工具和记录表格等是否齐全，做好工作前准备。	出现明显失误造成图纸、工具书、资料和记录工具严重损坏等；严重违反考场纪律，造成恶劣影响的第一大项计 0 分。	
		10	文字、表格作业应字迹工整、填写规范，严格遵守考场纪律，不损坏考试工具书及设施。任务完成后，整齐摆放图纸、工具书、记录工具、凳子、整理工作台面等。		
工程量计算 50 分	工程识图	10	图纸识读准确，能发现问题、分析问题和解决问题，准确回答问题。		
	计量单位	5	符合《房屋建筑与装饰工程工程量计算规范》（GB50854-2013）要求。		
	工程量计算式	25	计算规则符合《房屋建筑与装饰工程工程量计算规范》（GB50854-2013）要求。		
	计算结果	10	结果计算准确。		
成果 80 分	表格填写 30 分	项目编码	5		符合《房屋建筑与装饰工程工程量计算规范》（GB50854-2013）要求。
		项目名称	5		符合《房屋建筑与装饰工程工程量计算规范》（GB50854-2013）要求，并符合工程项目实际情况和工作任务要求。
		项目特征描述	5		符合《房屋建筑与装饰工程工程量计算规范》（GB50854-2013）要求，并符合工程项目实际情况和工作任务要求。
		填写清单	5		符合《房屋建筑与装饰工程工程量计算规范》（GB50854-2013）及《关于调整补充增值税条件下建设工程计价依据的通知》（湘建价【2016】160号）要求，清单表格齐全，数据填写完整。
		编写编制说明和封面	5	编制说明的内容、封面填写符合《建设工程工程量清单计价规范》（GB50500-2013）及《关于调整补充增值税条件下建设工程计价依据的通知》（湘建价【2016】160号）要求。	
		装订成册	5	表格装订顺序无误，装订整齐。	

2.9. 试题编号：2-9，砌筑工程工程量清单编制

(1) 任务描述

根据所给附件一施工图纸（办公楼施工图）、《房屋建筑与装饰工程工程量计算规范》（GB50854-2013）和《关于调整补充增值税条件下建设工程计价依据的通知》（湘建价【2016】160号），完成以下分部分项工程的工程量清单编制。

问题一：请确定该工程外墙的墙厚，层高。

问题二：完成一层③轴线内墙和一层 C 轴线外墙砌筑工程量清单的编制。

(2) 实施条件

场地：普通教室； 材料：工程量清单表格；

工具：《建设工程工程量清单计价规范》(GB50500-2013)、《房屋建筑与装饰工程工程量计算规范》(GB50854-2013) 和《关于调整补充增值税条件下建设工程计价依据的通知》(湘建价【2016】160 号)。

(3) 考核时量

考核时量：2 小时。

(4) 评分细则

评价内容		配分	考核点	备注	
职业素养 20 分		10	检查图纸、计价规范、计价办法、计算工具和记录表格等是否齐全,做好工作前准备。	出现明显失误造成图纸、工具书、资料和记录工具严重损坏等;严重违反考场纪律,造成恶劣影响的第一大项计 0 分。	
		10	文字、表格作业应字迹工整、填写规范,严格遵守考场纪律,不损坏考试工具书及设施。任务完成后,整齐摆放图纸、工具书、记录工具、凳子、整理工作台面等。		
工程量计算 50 分	工程识图	10	图纸识读准确,能发现问题、分析问题和解决问题,准确回答问题。		
	计量单位	5	符合《房屋建筑与装饰工程工程量计算规范》(GB50854-2013) 要求。		
	工程量计算式	25	计算规则符合《房屋建筑与装饰工程工程量计算规范》(GB50854-2013) 要求。		
	计算结果	10	结果计算准确。		
成果 80 分	表格填写 30 分	项目编码	5		符合《房屋建筑与装饰工程工程量计算规范》(GB50854-2013) 要求。
		项目名称	5		符合《房屋建筑与装饰工程工程量计算规范》(GB50854-2013) 要求,并符合工程项目实际情况和 工作任务要求。
		项目特征描述	5		符合《房屋建筑与装饰工程工程量计算规范》(GB50854-2013) 要求,并符合工程项目实际情况和工作任务要求。
		填写清单	5		符合《房屋建筑与装饰工程工程量计算规范》(GB50854-2013) 及《关于调整补充增值税条件下建设工程计价依据的通知》(湘建价【2016】160 号) 要求,清单表格齐全,数据填写完整。
		编写编制说明和封面	5	编制说明的内容、封面填写符合《建设工程工程量清单计价规范》(GB50500-2013) 及《关于调整补充增值税条件下建设工程计价依据的通知》(湘建价【2016】160 号) 要求。	

	装订成册	5	表格装订顺序无误，装订整齐。
--	------	---	----------------

2.10. 试题编号：2-10，砌筑工程工程量清单编制

(1) 任务描述

问题一：根据所给附件一施工图纸（办公楼施工图）计算外墙中心线及内墙净长线。

问题二：《房屋建筑与装饰工程工程量计算规范》（GB50854-2013）和《关于调整补充

增值税条件下建设工程计价依据的通知》（湘建价【2016】160号），编制首层砖墙砌筑项目的工程量清单。

(2) 实施条件

场地：普通教室； 材料：工程量清单表格；

工具：《建设工程工程量清单计价规范》（GB50500-2013）、《房屋建筑与装饰工程工程量计算规范》（GB50854-2013）和《关于调整补充增值税条件下建设工程计价依据的通知》（湘建价【2016】160号）。

(3) 考核时量

考核时量：2 小时。

(4) 评分细则

评价内容		配分	考核点	备注	
职业素养 20 分		10	检查图纸、计价规范、计价办法、计算工具和记录表格等是否齐全，做好工作前准备。	出现明显失误造成图纸、工具书、资料和记录工具严重损坏等；严重违反考场纪律，造成恶劣影响的第一大项计 0 分。	
		10	文字、表格作业应字迹工整、填写规范，严格遵守考场纪律，不损坏考试工具书及设施。任务完成后，整齐摆放图纸、工具书、记录工具、凳子、整理工作台面等。		
成果 80 分	工程量计算 50 分	工程识图	10		图纸识读准确，能发现问题、分析问题和解决问题，准确回答问题。
		计量单位	5		符合《房屋建筑与装饰工程工程量计算规范》（GB50854-2013）要求。
		工程量计算式	25		计算规则符合《房屋建筑与装饰工程工程量计算规范》（GB50854-2013）要求。
		计算结果	10		结果计算准确。
表格填写 30 分		项目编码	5		符合《房屋建筑与装饰工程工程量计算规范》（GB50854-2013）要求。
		项目名称	5		符合《房屋建筑与装饰工程工程量计算规范》（GB50854-2013）要求，并符合工程项目实际情况和工作任务要求。
		项目特征描述	5		符合《房屋建筑与装饰工程工程量计算规范》（GB50854-2013）要求，并符合工程项目实际情况和工作任务要求。

	填写清单	5	符合《房屋建筑与装饰工程工程量计算规范》(GB50854-2013)及《关于调整补充增值税条件下建设工程计价依据的通知》(湘建价【2016】160号)要求,清单表格齐全,数据填写完整。
	编写编制说明和封面	5	编制说明的内容、封面填写符合《建设工程工程量清单计价规范》(GB50500-2013)及《关于调整补充增值税条件下建设工程计价依据的通知》(湘建价【2016】160号)要求。
	装订成册	5	表格装订顺序无误,装订整齐。

2.11 编号: 2-11, 混凝土及钢筋混凝土工程工程量清单编制

(1) 任务描述

根据所给附件一施工图纸(办公楼施工图)、《房屋建筑与装饰工程工程量计算规范》(GB50854-2013)和《关于调整补充增值税条件下建设工程计价依据的通知》(湘建价【2016】160号),完成以下分部分项工程的工程量清单编制。

问题一:请指出该工程的结构类型,以及基础、柱、梁、板的混凝土强度

问题二:完成基础 J1、标高 7.2m 处 A 轴 KL7 和 Z1 混凝土工程量清单的编制。

(2) 实施条件

场地:普通教室; 材料:工程量清单表格;

工具:《建设工程工程量清单计价规范》(GB50500-2013)、《房屋建筑与装饰工程工程量计算规范》(GB50854-2013)和《关于调整补充增值税条件下建设工程计价依据的通知》(湘建价【2016】160号)。

(3) 考核时量

考核时量:2 小时。

(4) 评分细则

评价内容		配分	考核点	备注	
职业素养 20 分		10	检查图纸、计价规范、计价办法、计算工具和记录表格等是否齐全,做好工作前准备。	出现明显失误造成图纸、工具书、资料和记录工具严重损坏等;严重违反考场纪律,造成恶劣影响的第一大项计 0 分。	
		10	文字、表格作业应字迹工整、填写规范,严格遵守考场纪律,不损坏考试工具书及设施。任务完成后,整齐摆放图纸、工具书、记录工具、凳子、整理工作台面等。		
成果 80 分	工程量计算 50 分	工程识图	10		图纸识读准确,能发现问题、分析问题和解决问题,准确回答问题。
		计量单位	5		符合《房屋建筑与装饰工程工程量计算规范》(GB50854-2013)要求。
		工程量计算式	25	计算规则符合《房屋建筑与装饰工程工程量计算规范》(GB50854-2013)要求。	
		计算结果	10	结果计算准确。	

表格填写 30分	项目编码	5	符合《房屋建筑与装饰工程工程量计算规范》（GB50854-2013）要求。
	项目名称	5	符合《房屋建筑与装饰工程工程量计算规范》（GB50854-2013）要求，并符合工程项目实际情况和 工作任务要求。
	项目特征描述	5	符合《房屋建筑与装饰工程工程量计算规范》（GB50854-2013）要求，并符合工程项目实际情况和工作任务要求。
	填写清单	5	符合《房屋建筑与装饰工程工程量计算规范》（GB50854-2013）及《关于调整补充增值税条件下建设工程计价依据的通知》（湘建价【2016】160号）要求，清单表格齐全，数据填写完整。
	编写编制说明和封面	5	编制说明的内容、封面填写符合《建设工程工程量清单计价规范》（GB50500-2013）及《关于调整补充增值税条件下建设工程计价依据的通知》（湘建价【2016】160号）要求。
	装订成册	5	表格装订顺序无误，装订整齐。

2.12. 试题编号：2-12，混凝土及钢筋混凝土工程工程量清单编制

（1）任务描述

根据所给附件一施工图纸（办公楼施工图）、《房屋建筑与装饰工程工程量计算规范》

（GB50854-2013）和《关于调整补充增值税条件下建设工程计价依据的通知》（湘建价【2016】160号），完成以下分部分项工程的工程量清单编制。

问题一：请指出该工程的结构类型，以及基础、柱、梁、板的混凝土强度

问题二：完成 J2 混凝土基础、②轴 KL9 混凝土梁、Z2 混凝土柱的工程量清单的编制。

（2）实施条件

场地：普通教室； 材料：工程量清单表格；

工具：《建设工程工程量清单计价规范》（GB50500-2013）、《房屋建筑与装饰工程工程量计算规范》（GB50854-2013）和《关于调整补充增值税条件下建设工程计价依据的通知》（湘建价【2016】160号）。

（3）考核时量

考核时量：2 小时。

（4）评分细则

评价内容	配分	考核点	备注
职业素养 20 分	10	检查图纸、计价规范、计价办法、计算工具和记录表格等是否齐全,做好工作前准备。	出现明显失误造成图纸、工具书、资料和

			10	文字、表格作业应字迹工整、填写规范,严格遵守考场纪律,不损坏考试工具书及设施。任务完成后,整齐摆放图纸、工具书、记录工具、凳子、整理工作台面等。	记录工具严重损坏等;严重违反考场纪律,造成恶劣影响的第一大项计0分。
成果 80 分	工程量计算 50 分	工程识图	10	图纸识读准确,能发现问题、分析问题和解决问题,准确回答问题。	
		计量单位	5	符合《房屋建筑与装饰工程工程量计算规范》(GB50854-2013)要求。	
		工程量计算式	25	计算规则符合《房屋建筑与装饰工程工程量计算规范》(GB50854-2013)要求。	
		计算结果	10	结果计算准确。	
	表格填写 30 分	项目编码	5	符合《房屋建筑与装饰工程工程量计算规范》(GB50854-2013)要求。	
		项目名称	5	符合《房屋建筑与装饰工程工程量计算规范》(GB50854-2013)要求,并符合工程项目实际情况和工作任务要求。	
		项目特征描述	5	符合《房屋建筑与装饰工程工程量计算规范》(GB50854-2013)要求,并符合工程项目实际情况和工作任务要求。	
		填写清单	5	符合《房屋建筑与装饰工程工程量计算规范》(GB50854-2013)及《关于调整补充增值税条件下建设工程计价依据的通知》(湘建价【2016】160号)要求,清单表格齐全,数据填写完整。	
		编写编制说明和封面	5	编制说明的内容、封面填写符合《建设工程工程量清单计价规范》(GB50500-2013)及《关于调整补充增值税条件下建设工程计价依据的通知》(湘建价【2016】160号)要求。	
		装订成册	5	表格装订顺序无误,装订整齐。	

2.13. 试题编号：2-13，混凝土及钢筋混凝土工程工程量清单编制

(1) 任务描述

根据所给附件一施工图纸（办公楼施工图）、《房屋建筑与装饰工程工程量计算规范》（GB50854-2013）和《关于调整补充增值税条件下建设工程计价依据的通知》（湘建价【2016】160号），完成以下分部分项工程的工程量清单编制。

问题一：请指出该工程的结构类型，以及基础、柱、梁、板的混凝土强度

问题二：完成 J3 混凝土基础、B 轴 KL1 混凝土梁、Z3 混凝土柱工程量清单的编制。

(2) 实施条件

场地：普通教室； 材料：工程量清单表格；

工具：《建设工程工程量清单计价规范》（GB50500-2013）、《房屋建筑与装饰工程工程量计算规范》（GB50854-2013）和《关于调整补充增值税条件下建设工程计价依据的通知》（湘建价【2016】160号）。

(3) 考核时量

考核时量：2 小时。

(4) 评分细则

评价内容		配分	考核点	备注	
职业素养 20 分		10	检查图纸、计价规范、计价办法、计算工具和记录表格等是否齐全,做好工作前准备。	出现明显失误造成图纸、工具书、资料和记录工具严重损坏等;严重违反考场纪律,造成恶劣影响的第一大项计 0 分。	
		10	文字、表格作业应字迹工整、填写规范,严格遵守考场纪律,不损坏考试工具书及设施。任务完成后,整齐摆放图纸、工具书、记录工具、凳子、整理工作台面等。		
工程量计算 50 分	工程识图	10	图纸识读准确,能发现问题、分析问题和解决问题,准确回答问题。		
	计量单位	5	符合《房屋建筑与装饰工程工程量计算规范》(GB50854-2013)要求。		
	工程量计算式	25	计算规则符合《房屋建筑与装饰工程工程量计算规范》(GB50854-2013)要求。		
	计算结果	10	结果计算准确。		
成果 80 分	表格填写 30 分	项目编码	5		符合《房屋建筑与装饰工程工程量计算规范》(GB50854-2013)要求。
		项目名称	5		符合《房屋建筑与装饰工程工程量计算规范》(GB50854-2013)要求,并符合工程项目实际情况和工作任务要求。
		项目特征描述	5		符合《房屋建筑与装饰工程工程量计算规范》(GB50854-2013)要求,并符合工程项目实际情况和工作任务要求。
		填写清单	5		符合《房屋建筑与装饰工程工程量计算规范》(GB50854-2013)及《关于调整补充增值税条件下建设工程计价依据的通知》(湘建价【2016】160号)要求,清单表格齐全,数据填写完整。
		编写编制说明和封面	5	编制说明的内容、封面填写符合《建设工程工程量清单计价规范》(GB50500-2013)及《关于调整补充增值税条件下建设工程计价依据的通知》(湘建价【2016】160号)要求。	
		装订成册	5	表格装订顺序无误,装订整齐。	

2.14. 试题编号：2-14，钢筋工程工程量清单编制

(1) 任务描述

问题一：根据所给附件一施工图纸（办公楼施工图）描述 Z1 的配筋。

问题二：《房屋建筑与装饰工程工程量计算规范》（GB50854-2013）和《关于调整补充增值税条件下建设工程计价依据的通知》（湘建价【2016】160 号），完成 Z1 钢筋工程（计算一根内侧纵筋、一根箍筋）的工程量清单编制。

(2) 实施条件

场地：普通教室； 材料：工程量清单表格；

工具：《建设工程工程量清单计价规范》（GB50500-2013）、《房屋建筑与装饰工程工程量计算规范》（GB50854-2013）、《关于调整补充增值税条件下建设工程计价依据的通知》（湘建价【2016】160 号）、16G101《混凝土结构施工图平面整体表示方法制图规则和构造详图》系列平法图集。

(3) 考核时量

考核时量：2 小时。

(4) 评分细则

评价内容		配分	考核点	备注	
职业素养 20 分		10	检查图纸、计价规范、计价办法、计算工具和记录表格等是否齐全,做好工作前准备。	出现明显失误造成图纸、工具书、资料和记录工具严重损坏等;严重违反考场纪律,造成恶劣影响的第一大项计 0 分。	
		10	文字、表格作业应字迹工整、填写规范,严格遵守考场纪律,不损坏考试工具书及设施。任务完成后,整齐摆放图纸、工具书、记录工具、凳子、整理工作台面等。		
成果 80 分	工程量计算 50 分	工程识图	10		图纸识读准确,能发现问题、分析问题和解决问题,准确回答问题。
		计量单位	5		符合《房屋建筑与装饰工程工程量计算规范》(GB50854-2013)要求。
		工程量计算式	25		计算规则符合《房屋建筑与装饰工程工程量计算规范》(GB50854-2013)要求。
		计算结果	10		结果计算准确。
表格填写 30 分	项目编码	项目编码	5		符合《房屋建筑与装饰工程工程量计算规范》(GB50854-2013)要求。
		项目名称	5		符合《房屋建筑与装饰工程工程量计算规范》(GB50854-2013)要求,并符合工程项目实际情况和工作任务要求。
		项目特征描述	5		符合《房屋建筑与装饰工程工程量计算规范》(GB50854-2013)要求,并符合工程项目实际情况和工作任务要求。
		填写清单	5		符合《房屋建筑与装饰工程工程量计算规范》(GB50854-2013)及《关于调整补充增值税条件下建设工程计价依据的通知》(湘建价【2016】160 号)要求,清单表格齐全,数据填写完整。

	编写编制说明和封面	5	编制说明的内容、封面填写符合《建设工程工程量清单计价规范》(GB50500-2013)及《关于调整补充增值税条件下建设工程计价依据的通知》(湘建价【2016】160号)要求。
	装订成册	5	表格装订顺序无误,装订整齐。

2.15. 试题编号: 2-15, 钢筋工程工程量清单编制

(1) 任务描述

问题一: 根据所给附件一施工图纸(办公楼施工图)画出标高3.6m处(①-②轴线间部分)A轴KL3的截面配筋。

问题二: 根据所给附件施工图纸(办公楼施工图)、《房屋建筑与装饰工程工程量计算规范》(GB50854-2013)和《关于调整补充增值税条件下建设工程计价依据的通知》(湘建价【2016】160号),完成标高3.6m处A轴KL3钢筋工程的工程量清单编制(计算上部通长钢筋及一根箍筋)。

(2) 实施条件

场地: 普通教室; 材料: 工程量清单表格;

工具: 《建设工程工程量清单计价规范》(GB50500-2013)、《房屋建筑与装饰工程工程量计算规范》(GB50854-2013)、《关于调整补充增值税条件下建设工程计价依据的通知》(湘建价【2016】160号)、16G101《混凝土结构施工图平面整体表示方法制图规则和构造详图》系列平法图集。

(3) 考核时量

考核时量: 2小时。

(4) 评分细则

评价内容		配分	考核点	备注	
职业素养 20分		10	检查图纸、计价规范、计价办法、计算工具和记录表格等是否齐全,做好工作前准备。	出现明显失误造成图纸、工具书、资料和记录工具严重损坏等;严重违反考场纪律,造成恶劣影响的第一大项计0分。	
		10	文字、表格作业应字迹工整、填写规范,严格遵守考场纪律,不损坏考试工具书及设施。任务完成后,整齐摆放图纸、工具书、记录工具、凳子、整理工作台面等。		
成果 80分	工程量计算 50分	工程识图	10		图纸识读准确,能发现问题、分析问题和解决问题,准确回答问题。
		计量单位	5		符合《房屋建筑与装饰工程工程量计算规范》(GB50854-2013)要求。
		工程量计算式	25		计算规则符合《房屋建筑与装饰工程工程量计算规范》(GB50854-2013)要求。
		计算结果	10	结果计算准确。	
	表格填写 30分	项目编码	5	符合《房屋建筑与装饰工程工程量计算规范》(GB50854-2013)要求。	

	项目名称	5	符合《房屋建筑与装饰工程工程量计算规范》(GB50854-2013)要求,并符合工程项目实际情况和 工作任务要求。
	项目特征描述	5	符合《房屋建筑与装饰工程工程量计算规范》(GB50854-2013)要求,并符合工程项目实际情况和工作任务要求。
	填写清单	5	符合《房屋建筑与装饰工程工程量计算规范》(GB50854-2013)及《关于调整补充增值税条件下建设工程计价依据的通知》(湘建价【2016】160号)要求,清单表格齐全,数据填写完整。
	编写编制说明和封面	5	编制说明的内容、封面填写符合《建设工程工程量清单计价规范》(GB50500-2013)及《关于调整补充增值税条件下建设工程计价依据的通知》(湘建价【2016】160号)要求。
	装订成册	5	表格装订顺序无误,装订整齐。

2.16. 试题编号：2-16，钢筋工程工程量清单编制

(1) 任务描述

问题一：根据所给附件一施工图纸（办公楼施工图）写出标高 3.6m 处③-④轴现浇板的配筋。

问题二：按《房屋建筑与装饰工程工程量计算规范》(GB50854-2013)和《关于调整补充增值税条件下建设工程计价依据的通知》(湘建价【2016】160号),完成标高 3.6m 处③-④轴现浇板钢筋工程（计算板底钢筋、A 轴线边支座负筋）的工程量清单编制。

(2) 实施条件

场地：普通教室； 材料：工程量清单表格；

工具：《建设工程工程量清单计价规范》(GB50500-2013)、《房屋建筑与装饰工程工程量计算规范》(GB50854-2013)、《关于调整补充增值税条件下建设工程计价依据的通知》(湘建价【2016】160号)、16G101《混凝土结构施工图平面整体表示方法制图规则和构造详图》系列平法图集。

(3) 考核时量

考核时量：2 小时。

(4) 评分细则

评价内容	配分	考核点	备注
职业素养 20 分	10	检查图纸、计价规范、计价办法、计算工具和记录表格等是否齐全,做好工作前准备。	出现明显失误造成图纸、工具书、

			10	文字、表格作业应字迹工整、填写规范，严格遵守考场纪律，不损坏考试工具书及设施。任务完成后，整齐摆放图纸、工具书、记录工具、凳子、整理工作台面等。	资料和记录工具严重损坏等；严重违反考场纪律，造成恶劣影响的第一大项计0分。
成果 80分	工程量计算 50分	工程识图	10	图纸识读准确，能发现问题、分析问题和解决问题，准确回答问题。	
		计量单位	5	符合《房屋建筑与装饰工程工程量计算规范》（GB50854-2013）要求。	
		工程量计算式	25	计算规则符合《房屋建筑与装饰工程工程量计算规范》（GB50854-2013）要求。	
		计算结果	10	结果计算准确。	
	表格填写 30分	项目编码	5	符合《房屋建筑与装饰工程工程量计算规范》（GB50854-2013）要求。	
		项目名称	5	符合《房屋建筑与装饰工程工程量计算规范》（GB50854-2013）要求，并符合工程项目实际情况和工作任务要求。	
		项目特征描述	5	符合《房屋建筑与装饰工程工程量计算规范》（GB50854-2013）要求，并符合工程项目实际情况和工作任务要求。	
		填写清单	5	符合《房屋建筑与装饰工程工程量计算规范》（GB50854-2013）及《关于调整补充增值税条件下建设工程计价依据的通知》（湘建价【2016】160号）要求，清单表格齐全，数据填写完整。	
		编写编制说明和封面	5	编制说明的内容、封面填写符合《建设工程工程量清单计价规范》（GB50500-2013）及《关于调整补充增值税条件下建设工程计价依据的通知》（湘建价【2016】160号）要求。	
		装订成册	5	表格装订顺序无误，装订整齐。	

2.17. 试题编号：2-17，钢结构工程工程量清单编制

(1) 任务描述

已知：L125×10 的理论质量是 19.133kg/m，L110×10 的理论质量是 16.69kg/m，L110×8 的理论质量是 13.532kg/m，8mm 厚的钢板理论质量是 62.8kg/m²。（汽车起重机吊装，刷红丹防锈漆 2 道、面刷绿色调和漆 2 道）

问题一：请解释 L125×10、L110×10 和 L110×8 的含义。

问题二：按《房屋建筑与装饰工程工程量计算规范》（GB50854-2013）和《关于调整补充增值税条件下建设工程计价依据的通知》（湘建价【2016】160号），完成钢托架项目（含制作、安装、油漆等工程内容）的工程量清单编制。



图7 钢结构图

(2) 实施条件

场地：普通教室； 材料：工程量清单表格；

工具：《建设工程工程量清单计价规范》（GB50500-2013）、《房屋建筑与装饰工程工程量计算规范》（GB50854-2013）和《关于调整补充增值税条件下建设工程计价依据的通知》（湘建价【2016】160号）。

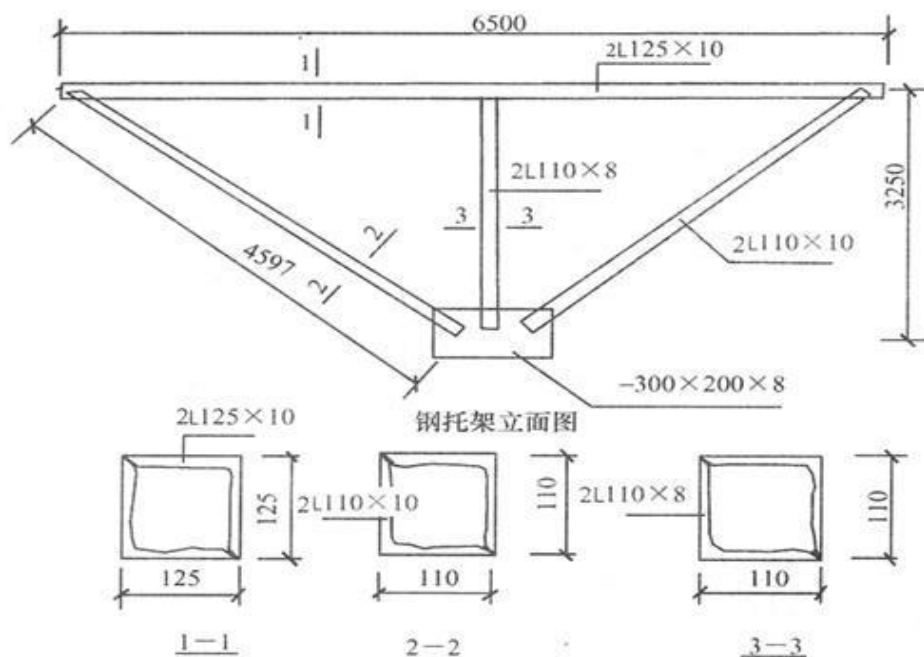
(3) 考核时量

考核时量：2 小时。

(4) 评分细则

评价内容		配分	考核点	备注	
职业素养 20 分		10	检查图纸、计价规范、计价办法、计算工具和记录表格等是否齐全，做好工作前准备。	出现明显失误造成图纸、工具书、资料和记录工具严重损坏等；严重违反考场纪律，造成恶劣影响的第一大项计 0 分。	
		10	文字、表格作业应字迹工整、填写规范，严格遵守考场纪律，不损坏考试工具书及设施。任务完成后，整齐摆放图纸、工具书、记录工具、凳子、整理工作台面等。		
成果 80 分	工程量计算 50 分	工程识图	10		图纸识读准确，能发现问题、分析问题和解决问题，准确回答问题。
		计量单位	5		符合《房屋建筑与装饰工程工程量计算规范》（GB50854-2013）要求。
		工程量计算式	25		计算规则符合《房屋建筑与装饰工程工程量计算规范》（GB50854-2013）要求。
		计算结果	10	结果计算准确。	
表格填写 30 分	项目编码	5	符合《房屋建筑与装饰工程工程量计算规范》（GB50854-2013）要求。		

	项目名称	5	符合《房屋建筑与装饰工程工程量计算规范》(GB50854-2013)要求,并符合工程项目实际情况和 工作任务要求。
	项目特征描述	5	符合《房屋建筑与装饰工程工程量计算规范》(GB50854-2013)要求,并符合工程项目实际情况和工作任务要求。
	填写清单	5	符合《房屋建筑与装饰工程工程量计算规范》(GB50854-2013)及《关于调整补充增值税条件下建设工程计价依据的通知》(湘建价【2016】160号)要求,清单表格齐全,数据填写完整。
	编写编制说明和封面	5	编制说明的内容、封面填写符合《建设工程工程量清单计价规范》(GB50500-2013)及《关于调整补充增值税条件下建设工程计价依据的通知》(湘建价【2016】160号)要求。
	装订成册	5	表格装订顺序无误,装订整齐。

2.18. 试题编号：2-18，钢结构工程工程量清单编制

(1) 任务描述

如图所示,已知:8mm厚钢板的理论质量是62.8kg/m²,5mm厚钢板的理论质量是39.2kg/m²,[25a的理论质量是27.4kg/m。(汽车运输2km,汽车起重机吊装)

问题一:请解释[25a的含义。

问题二:按《房屋建筑与装饰工程工程量计算规范》(GB50854-2013)和《关于调整补充增值税条件下建设工程计价依据的通知》(湘建价【2016】160号),完成空腹柱项目(含制作、运输、安装等工程内容)的工程量清单编制。



图8 钢结构图

场地：普通教室； 材料：工程量清单表格；

工具：《建设工程工程量清单计价规范》（GB50500-2013）、《房屋建筑与装饰工程工程量计算规范》（GB50854-2013）和《关于调整补充增值税条件下建设工程计价依据的通知》（湘建价【2016】160号）。

(3) 考核时量

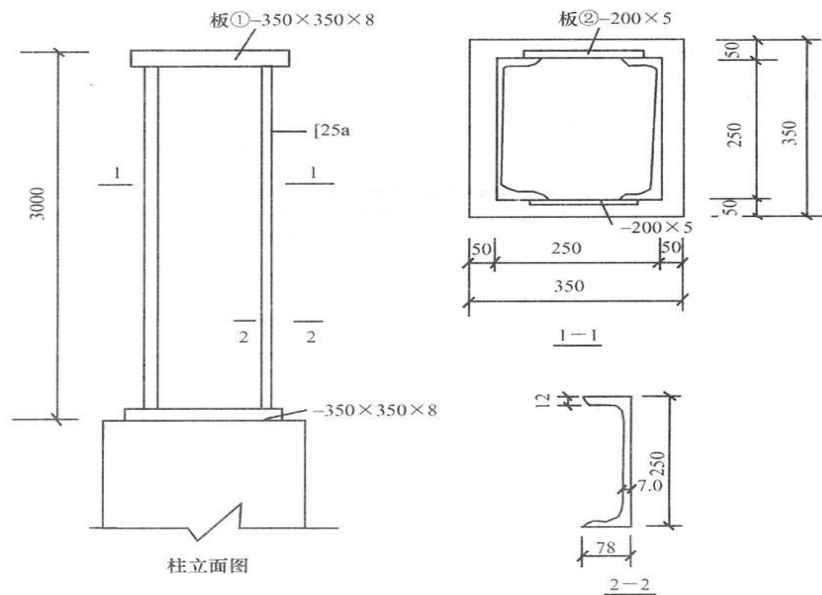
考核时量：2 小时。

(4) 评分细则

评价内容		配分	考核点	备注	
职业素养 20 分		10	检查图纸、计价规范、计价办法、计算工具和记录表格等是否齐全，做好工作前准备。	出现明显失误造成图纸、工具书、资料和记录工具严重损坏等；严重违反考场纪律，造成恶劣影响的第一大项计 0 分。	
		10	文字、表格作业应字迹工整、填写规范，严格遵守考场纪律，不损坏考试工具书及设施。任务完成后，整齐摆放图纸、工具书、记录工具、凳子、整理工作台面等。		
工程量计算 50 分	工程识图	10	图纸识读准确，能发现问题、分析问题和解决问题，准确回答问题。		
	计量单位	5	符合《房屋建筑与装饰工程工程量计算规范》（GB50854-2013）要求。		
	工程量计算式	25	计算规则符合《房屋建筑与装饰工程工程量计算规范》（GB50854-2013）要求。		
	计算结果	10	结果计算准确。		
成果 80 分	表格填写 30 分	项目编码	5		符合《房屋建筑与装饰工程工程量计算规范》（GB50854-2013）要求。
		项目名称	5		符合《房屋建筑与装饰工程工程量计算规范》（GB50854-2013）要求，并符合工程项目实际情况和工作任务要求。
		项目特征描述	5		符合《房屋建筑与装饰工程工程量计算规范》（GB50854-2013）要求，并符合工程项目实际情况和工作任务要求。
		填写清单	5		符合《房屋建筑与装饰工程工程量计算规范》（GB50854-2013）及《关于调整补充增值税条件下建设工程计价依据的通知》（湘建价【2016】160号）要求，清单表格齐全，数据填写完整。
	编写编制说明和封面	5	编制说明的内容、封面填写符合《建设工程工程量清单计价规范》（GB50500-2013）及《关于调整补充增值税条件下建设工程计价依据的通知》（湘建价【2016】160号）要求。		
	装订成册	5	表格装订顺序无误，装订整齐。		

2.19. 试题编号：2-19，屋面及防水工程工程量清单编制

(1) 任务描述

问题一：根据所给附件一施工图纸（办公楼施工图）写出标高 7.2m 处屋面防水的做法。

问题二：按《房屋建筑与装饰工程工程量计算规范》（GB50854-2013）和《关于调整补充增值税条件下建设工程计价依据的通知》（湘建价【2016】160号），完成标高 7.2m 处（女儿墙以内范围）屋面卷材防水工程的工程量清单编制，其中防水卷材在女儿墙处的上翻高度为 250mm。

(2) 实施条件

场地：普通教室； 材料：工程量清单表格；

工具：《建设工程工程量清单计价规范》（GB50500-2013）、《房屋建筑与装饰工程工程量计算规范》（GB50854-2013）和《关于调整补充增值税条件下建设工程计价依据的通知》（湘建价【2016】160号）。

(3) 考核时量

考核时量：2 小时。

(4) 评分细则

评价内容		配分	考核点	备注	
职业素养 20 分		10	检查图纸、计价规范、计价办法、计算工具和记录表格等是否齐全，做好工作前准备。	出现明显失误造成图纸、工具书、资料和记录工具严重损坏等；严重违反考场纪律，造成恶劣影响的第一大项计 0 分。	
		10	文字、表格作业应字迹工整、填写规范，严格遵守考场纪律，不损坏考试工具书及设施。任务完成后，整齐摆放图纸、工具书、记录工具、凳子、整理工作台面等。		
成果 80 分	工程量计算 50 分	工程识图	10		图纸识读准确，能发现问题、分析问题和解决问题，准确回答问题。
		计量单位	5		符合《房屋建筑与装饰工程工程量计算规范》（GB50854-2013）要求。
		工程量计算式	25		计算规则符合《房屋建筑与装饰工程工程量计算规范》（GB50854-2013）要求。
		计算结果	10		结果计算准确。
表格填写 30 分		项目编码	5		符合《房屋建筑与装饰工程工程量计算规范》（GB50854-2013）要求。
		项目名称	5		符合《房屋建筑与装饰工程工程量计算规范》（GB50854-2013）要求，并符合工程项目实际情况和工作任务要求。
		项目特征描述	5		符合《房屋建筑与装饰工程工程量计算规范》（GB50854-2013）要求，并符合工程项目实际情况和工作任务要求。

	填写清单	5	符合《房屋建筑与装饰工程工程量计算规范》（GB50854-2013）及《关于调整补充增值税条件下建设工程计价依据的通知》（湘建价【2016】160号）要求，清单表格齐全，数据填写完整。
	编写编制说明和封面	5	编制说明的内容、封面填写符合《建设工程工程量清单计价规范》（GB50500-2013）及《关于调整补充增值税条件下建设工程计价依据的通知》（湘建价【2016】160号）要求。
	装订成册	5	表格装订顺序无误，装订整齐。

2. 20. 试题编号：2-20，屋面及防水工程工程量清单编制

(1) 任务描述

问题一：根据所给附件一施工图纸（办公楼施工图）写出天沟及雨篷的防水卷材处屋面防水的做法。问题二：根据所给附件施工图纸（办公楼施工图）、《房屋建筑与装饰工程工程量计算规范》（GB50854-2013）和《关于调整补充增值税条件下建设工程计价依据的通知》（湘建价【2016】160号），完成天沟及雨篷的防水卷材项目的工程量清单编制。

(2) 实施条件

场地：普通教室； 材料：工程量清单表格；

工具：《建设工程工程量清单计价规范》（GB50500-2013）、《房屋建筑与装饰工程工程量计算规范》（GB50854-2013）和《关于调整补充增值税条件下建设工程计价依据的通知》（湘建价【2016】160号）。

(3) 考核时量

考核时量：2 小时。

(4) 评分细则

评价内容		配分	考核点	备注	
职业素养 20 分		10	检查图纸、计价规范、计价办法、计算工具和记录表格等是否齐全，做好工作前准备。	出现明显失误造成图纸、工具书、资料和记录工具严重损坏等；严重违反考场纪律，造成恶劣影响的第一大项计 0 分。	
		10	文字、表格作业应字迹工整、填写规范，严格遵守考场纪律，不损坏考试工具书及设施。任务完成后，整齐摆放图纸、工具书、记录工具、凳子、整理工作台面等。		
成果 80 分	工程量计算 50 分	工程识图	10		图纸识读准确，能发现问题、分析问题和解决问题，准确回答问题。
		计量单位	5		符合《房屋建筑与装饰工程工程量计算规范》（GB50854-2013）要求。
		工程量计算式	25	计算规则符合《房屋建筑与装饰工程工程量计算规范》（GB50854-2013）要求。	
		计算结果	10	结果计算准确。	

表格填写 30分	项目编码	5	符合《房屋建筑与装饰工程工程量计算规范》(GB50854-2013)要求。
	项目名称	5	符合《房屋建筑与装饰工程工程量计算规范》(GB50854-2013)要求,并符合工程项目实际情况和工作任务要求。
	项目特征描述	5	符合《房屋建筑与装饰工程工程量计算规范》(GB50854-2013)要求,并符合工程项目实际情况和工作任务要求。
	填写清单	5	符合《房屋建筑与装饰工程工程量计算规范》(GB50854-2013)及《关于调整补充增值税条件下建设工程计价依据的通知》(湘建价【2016】160号)要求,清单表格齐全,数据填写完整。
	编写编制说明和封面	5	编制说明的内容、封面填写符合《建设工程工程量清单计价规范》(GB50500-2013)及《关于调整补充增值税条件下建设工程计价依据的通知》(湘建价【2016】160号)要求。
	装订成册	5	表格装订顺序无误,装订整齐。

2.21. 试题编号：2-21，屋面及防水工程工程量清单编制

(1) 任务描述

已知某工程女儿墙厚 240mm，屋面卷材在女儿墙处卷起 200mm，如图所示，屋面做法如下：

- ①4mm 厚高聚物改性沥青卷材防水层一道；
- ②20mm 厚 1：3 水泥砂浆找平层；
- ③ 1：6 水泥焦渣找坡 2%，最薄处 30mm 厚；
- ④ 60 厚聚苯乙烯泡沫塑料板保温层；
- ⑤现浇钢筋混凝土板

问题一：请根据图纸描述该屋面的防水做法。

问题二：根据《房屋建筑与装饰工程工程量计算规范》(GB50854-2013)和《关于调整补充增值税条件下建设工程计价依据的通知》(湘建价【2016】160号)，完成屋面卷材防水工程量清单编制。



图 9 屋面平面图

(2) 实施条件

场地：普通教室；材料：工程量清单表格；

工具：《建设工程工程量清单计价规范》(GB50500-2013)、《房屋建筑与装饰工程工程量计算规范》(GB50854-2013)和《关于调整补充增值税条件下建设工程计价依据的通知》(湘建价【2016】160号)。

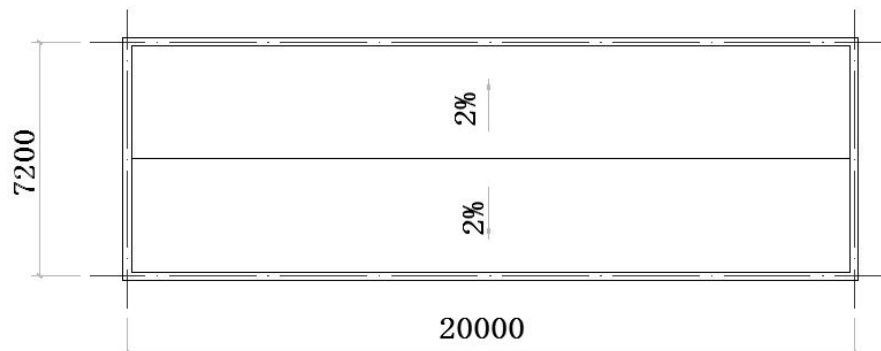
(3) 考核时量

考核时量：2小时。

(4) 评分细则

评价内容		配分	考核点	备注
职业素养 20 分		10	检查图纸、计价规范、计价办法、计算工具和记录表格等是否齐全，做好工作前准备。	出现明显失误造成图纸、工具书、资料和记录工具严重损坏等；严重违反考场纪律，造成恶劣影响的第一大项计 0 分。
		10	文字、表格作业应字迹工整、填写规范，严格遵守考场纪律，不损坏考试工具书及设施。任务完成后，整齐摆放图纸、工具书、记录工具、凳子、整理工作台面等。	
工程量计算 50 分	工程识图	10	图纸识读准确，能发现问题、分析问题和解决问题，准确回答问题。	
	计量单位	5	符合《房屋建筑与装饰工程工程量计算规范》(GB50854-2013)要求。	
	工程量计算式	25	计算规则符合《房屋建筑与装饰工程工程量计算规范》(GB50854-2013)要求。	
	计算结果	10	结果计算准确。	
表格填写 30 分	项目编码	5	符合《房屋建筑与装饰工程工程量计算规范》(GB50854-2013)要求。	
	项目名称	5	符合《房屋建筑与装饰工程工程量计算规范》(GB50854-2013)要求，并符合工程项目实际情况和工作任务要求。	
	项目特征描述	5	符合《房屋建筑与装饰工程工程量计算规范》(GB50854-2013)要求，并符合工程项目实际情况和工作任务要求。	
	填写清单	5	符合《房屋建筑与装饰工程工程量计算规范》(GB50854-2013)及《关于调整补充增值税条件下建设工程计价依据的通知》(湘建价【2016】160号)要求，清单表格齐全，数据填写完整。	
编写编制说明和封面		5	编制说明的内容、封面填写符合《建设工程工程量清单计价规范》(GB50500-2013)及《关于调整补充增值税条件下建设工程计价依据的通知》(湘建价【2016】160号)要求。	
成果 80 分				

2.22. 试题编号：2-22，屋面及防水工程工程量清单编制

(1) 任务描述

如图所示，计算屋面卷材防水工程的清单工程量，并列相应项目清单。(室外标高-0.30m)

问题一：请根据图纸描述该屋面的防水做法。

问题二：根据《房屋建筑与装饰工程工程量计算规范》(GB50854-2013)和《关于调整补充增值税条件下建设工程计价依据的通知》(湘建价【2016】160号)，完成屋面卷材防水工程量清单编制。



图10 屋面平面图



图11 屋面详图

(2) 实施条件

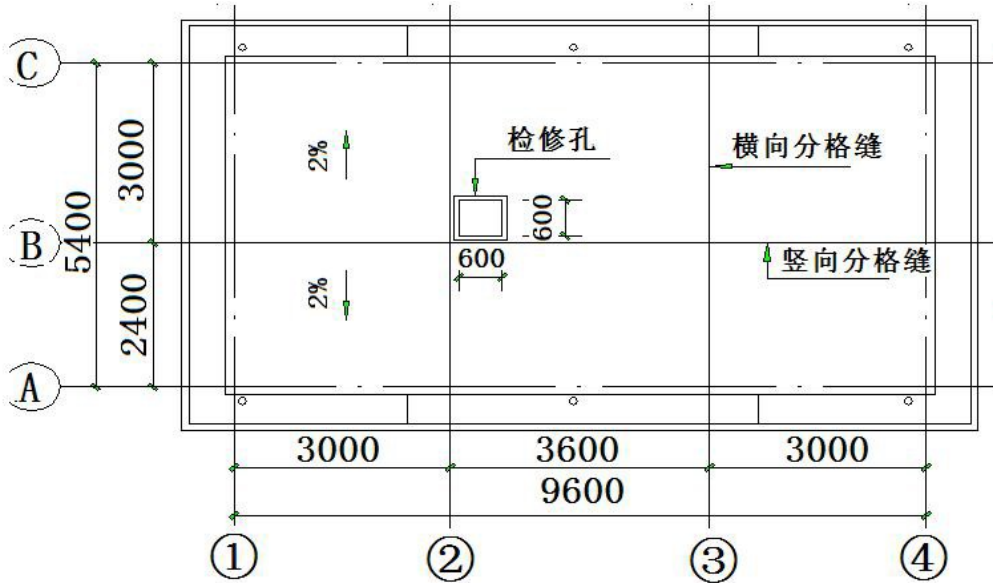
场地：普通教室； 材料：工程量清单表格；

工具：《建设工程工程量清单计价规范》(GB50500-2013)、《房屋建筑与装饰工程工程量计算规范》(GB50854-2013)和《关于调整补充增值税条件下建设工程计价依据的通知》(湘建价【2016】160号)。

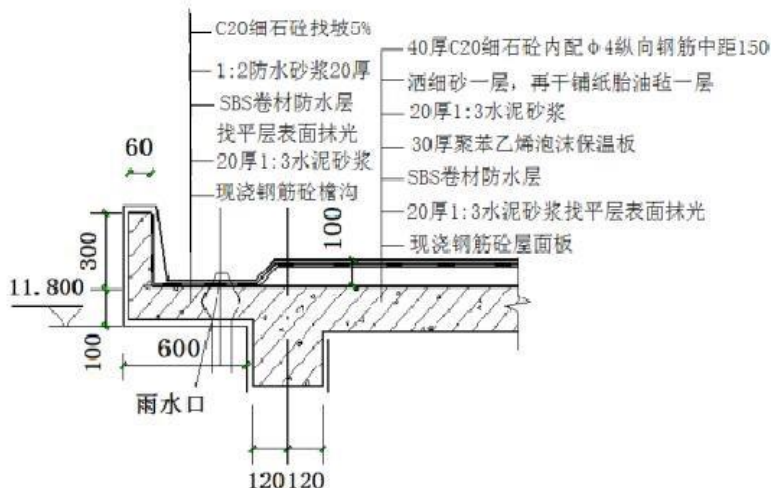
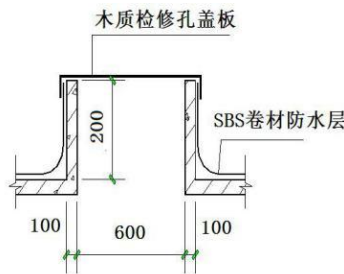
(3) 考核时量

考核时量：2 小时。

(4) 评分细则

评价内容		配分	考核点	备注
职业素养 20 分		10	检查图纸、计价规范、计价办法、计算工具和记录表格等是否齐全，做好工作前准备。	出现明显失误造成图纸、工具书、资料和记录工具严重损坏等；严重违反考场纪律，造成恶劣影响的第一大项计 0 分。
		10	文字、表格作业应字迹工整、填写规范，严格遵守考场纪律，不损坏考试工具书及设施。任务完成后，整齐摆放图纸、工具书、记录工具、凳子、整理工作台面等。	
工程量计算 50 分	工程识图	10	图纸识读准确，能发现问题、分析问题和解决问题，准确回答问题。	
	计量单位	5	符合《房屋建筑与装饰工程工程量计算规范》(GB50854-2013)要求。	
	工程量计算式	25	计算规则符合《房屋建筑与装饰工程工程量计算规范》(GB50854-2013)要求。	
	计算结果	10	结果计算准确。	
表格填写 30 分	项目编码	5	符合《房屋建筑与装饰工程工程量计算规范》(GB50854-2013)要求。	
	项目名称	5	符合《房屋建筑与装饰工程工程量计算规范》(GB50854-2013)要求，并符合工程项目实际情况和工作任务要求。	
	项目特征描述	5	符合《房屋建筑与装饰工程工程量计算规范》(GB50854-2013)要求，并符合工程项目实际情况和工作任务要求。	
	填写清单	5	符合《房屋建筑与装饰工程工程量计算规范》(GB50854-2013)及《关于调整补充增值税条件下建设工程计价依据的通知》(湘建价【2016】160号)要求，清单表格齐全，数据填写完整。	
成果 80 分	编写编制说明和封面	5	编制说明的内容、封面填写符合《建设工程工程量清单计价规范》(GB50500-2013)及《关于调整补充增值税条件下建设工程计价依据的通知》(湘建价【2016】160号)要求。	

	装订成册	5	表格装订顺序无误，装订整齐。
--	------	---	----------------

2.23. 试题编号：2-23，建筑模板工程工程量清单编制

(1) 任务描述

问题一：请根据所给附件一施工图纸（办公楼施工图）描述标高 3.6m 处框架梁 KL3 模板底模长度以及侧模的高度。

问题二：根据所给附件施工图纸（办公楼施工图）、《房屋建筑与装饰工程工程量计算规范》（GB50854-2013）和《关于调整补充增值税条件下建设工程计价依据的通知》（湘建价【2016】160号），完成标高 3.6m 处框架梁 KL3 模板工程量清单编制，其中模板采用竹胶合板模板、钢支撑。

(2) 实施条件

场地：普通教室； 材料：工程量清单表格；

工具：《建设工程工程量清单计价规范》（GB50500-2013）、《房屋建筑与装饰工程工程量计算规范》（GB50854-2013）和《关于调整补充增值税条件下建设工程计价依据的通知》（湘建价【2016】160号）。

(3) 考核时量

考核时量：2 小时。

(4) 评分细则

评价内容		配分	考核点	备注	
职业素养 20 分		10	检查图纸、计价规范、计价办法、计算工具和记录表格等是否齐全，做好工作前准备。	出现明显失误造成图纸、工具书、资料和记录工具严重损坏等；严重违反考场纪律，造成恶劣影响的第一大项计 0 分。	
		10	文字、表格作业应字迹工整、填写规范，严格遵守考场纪律，不损坏考试工具书及设施。任务完成后，整齐摆放图纸、工具书、记录工具、凳子、整理工作台面等。		
成果 80 分	工程量计算 50 分	工程识图	10		图纸识读准确，能发现问题、分析问题和解决问题，准确回答问题。
		计量单位	5		符合《房屋建筑与装饰工程工程量计算规范》（GB50854-2013）要求。
		工程量计算式	25		计算规则符合《房屋建筑与装饰工程工程量计算规范》（GB50854-2013）要求。
		计算结果	10		结果计算准确。
表格填写 30 分		项目编码	5		符合《房屋建筑与装饰工程工程量计算规范》（GB50854-2013）要求。
		项目名称	5	符合《房屋建筑与装饰工程工程量计算规范》（GB50854-2013）要求，并符合工程项目实际情况和工作任务要求。	
		项目特征描述	5	符合《房屋建筑与装饰工程工程量计算规范》（GB50854-2013）要求，并符合工程项目实际情况和工作任务要求。	

	填写清单	5	符合《房屋建筑与装饰工程工程量计算规范》（GB50854-2013）及《关于调整补充增值税条件下建设工程计价依据的通知》（湘建价【2016】160号）要求，清单表格齐全，数据填写完整。
	编写编制说明和封面	5	编制说明的内容、封面填写符合《建设工程工程量清单计价规范》（GB50500-2013）及《关于调整补充增值税条件下建设工程计价依据的通知》（湘建价【2016】160号）要求。
	装订成册	5	表格装订顺序无误，装订整齐。

2.24. 试题编号：2-24，建筑模板工程工程量清单编制

（1）任务描述

问题一：请根据所给附件一施工图纸（办公楼施工图）描述现浇砼柱 Z1（①与 A 轴相交处）模板高度。

问题二：根据所给附件施工图纸（办公楼施工图）、《房屋建筑与装饰工程工程量计算规范》（GB50854-2013）和《关于调整补充增值税条件下建设工程计价依据的通知》（湘建价【2016】160号），完成现浇砼柱 Z1（①与 A 轴相交处模板工程量清单编制，其中模板采用竹胶合板模板、钢支撑。

（2）实施条件

场地：普通教室； 材料：工程量清单表格；

工具：《建设工程工程量清单计价规范》（GB50500-2013）、《房屋建筑与装饰工程工程量计算规范》（GB50854-2013）和《关于调整补充增值税条件下建设工程计价依据的通知》（湘建价【2016】160号）。

（3）考核时量

考核时量：2 小时。

（4）评分细则

评价内容		配分	考核点	备注	
职业素养 20 分		10	检查图纸、计价规范、计价办法、计算工具和记录表格等是否齐全，做好工作前准备。	出现明显失误造成图纸、工具书、资料和记录工具严重损坏等；严重违反考场纪律，造成恶劣影响的第一大项计 0 分。	
		10	文字、表格作业应字迹工整、填写规范，严格遵守考场纪律，不损坏考试工具书及设施。任务完成后，整齐摆放图纸、工具书、记录工具、凳子、整理工作台面等。		
成果 80 分	工程量计算 50 分	工程识图	10		图纸识读准确，能发现问题、分析问题和解决问题，准确回答问题。
		计量单位	5		符合《房屋建筑与装饰工程工程量计算规范》（GB50854-2013）要求。
		工程量计算式	25	计算规则符合《房屋建筑与装饰工程工程量计算规范》（GB50854-2013）要求。	
		计算结果	10	结果计算准确。	

表格填写 30分	项目编码	5	符合《房屋建筑与装饰工程工程量计算规范》（GB50854-2013）要求。
	项目名称	5	符合《房屋建筑与装饰工程工程量计算规范》（GB50854-2013）要求，并符合工程项目实际情况和 工作任务要求。
	项目特征描述	5	符合《房屋建筑与装饰工程工程量计算规范》（GB50854-2013）要求，并符合工程项目实际情况和工作任务要求。
	填写清单	5	符合《房屋建筑与装饰工程工程量计算规范》（GB50854-2013）及《关于调整补充增值税条件下建设工程计价依据的通知》（湘建价【2016】160号）要求，清单表格齐全，数据填写完整。
	编写编制说明和封面	5	编制说明的内容、封面填写符合《建设工程工程量清单计价规范》（GB50500-2013）及《关于调整补充增值税条件下建设工程计价依据的通知》（湘建价【2016】160号）要求。
	装订成册	5	表格装订顺序无误，装订整齐。

2. 25. 试题编号：2-25，脚手架工程工程量清单编制

（1）任务描述

问题一：请根据所给附件一施工图纸（办公楼施工图）描述该工程首层的层高和净高。 问题二：根据所给附件施工图纸（办公楼施工图）、《房屋建筑与装饰工程工程量计算

规范》（GB50854-2013）和《关于调整补充增值税条件下建设工程计价依据的通知》（湘建价【2016】160号），完成首层里脚手架工程量清单编制。

（2）实施条件

场地：普通教室； 材料：工程量清单表格；

工具：《建设工程工程量清单计价规范》（GB50500-2013）、《房屋建筑与装饰工程 工程量计算规范》（GB50854-2013）和《关于调整补充增值税条件下建设工程计价依据的通知》（湘建价【2016】160号）。

（3）考核时量

考核时量：2 小时。

（4）评分细则

评价内容	配分	考核点	备注
职业素养 20 分	10	检查图纸、计价规范、计价办法、计算工具和记录表格等是否齐全，做好工作前准备。	出现明显失误造成图纸、工具书、

			10	文字、表格作业应字迹工整、填写规范，严格遵守考场纪律，不损坏考试工具书及设施。任务完成后，整齐摆放图纸、工具书、记录工具、凳子、整理工作台面等。	资料和记录工具严重损坏等；严重违反考场纪律，造成恶劣影响的第一大项计0分。
成果 80分	工程量计算 50分	工程识图	10	图纸识读准确，能发现问题、分析问题和解决问题，准确回答问题。	
		计量单位	5	符合《房屋建筑与装饰工程工程量计算规范》（GB50854-2013）要求。	
		工程量计算式	25	计算规则符合《房屋建筑与装饰工程工程量计算规范》（GB50854-2013）要求。	
		计算结果	10	结果计算准确。	
	表格填写 30分	项目编码	5	符合《房屋建筑与装饰工程工程量计算规范》（GB50854-2013）要求。	
		项目名称	5	符合《房屋建筑与装饰工程工程量计算规范》（GB50854-2013）要求，并符合工程项目实际情况和工作任务要求。	
		项目特征描述	5	符合《房屋建筑与装饰工程工程量计算规范》（GB50854-2013）要求，并符合工程项目实际情况和工作任务要求。	
		填写清单	5	符合《房屋建筑与装饰工程工程量计算规范》（GB50854-2013）及《关于调整补充增值税条件下建设工程计价依据的通知》（湘建价【2016】160号）要求，清单表格齐全，数据填写完整。	
		编写编制说明和封面	5	编制说明的内容、封面填写符合《建设工程工程量清单计价规范》（GB50500-2013）及《关于调整补充增值税条件下建设工程计价依据的通知》（湘建价【2016】160号）要求。	
		装订成册	5	表格装订顺序无误，装订整齐。	

2.26. 试题编号：2-26，脚手架工程工程量清单编制

（1）任务描述

问题一：请根据所给附件一施工图纸（办公楼施工图）描述该工程的檐口高度，外墙外边线长度。

问题二：根据所给附件一施工图纸（办公楼施工图）、《房屋建筑与装饰工程工程量计算规范》（GB50854-2013）和《关于调整补充增值税条件下建设工程计价依据的通知》（湘建价【2016】160号），完成外墙脚手架工程量清单编制。

（2）实施条件

场地：普通教室； 材料：工程量清单表格；

工具：《建设工程工程量清单计价规范》（GB50500-2013）、《房屋建筑与装

饰工程工程量计算规范》(GB50854-2013)和《关于调整补充增值税条件下建设工程计价依据的通知》(湘建价【2016】160号)。

(3) 考核时量

考核时量：2 小时。

(4) 评分细则

评价内容		配分	考核点	备注	
职业素养 20 分		10	检查图纸、计价规范、计价办法、计算工具和记录表格等是否齐全，做好工作前准备。	出现明显失误造成图纸、工具书、资料和记录工具严重损坏等；严重违反考场纪律，造成恶劣影响的第一大项计 0 分。	
		10	文字、表格作业应字迹工整、填写规范，严格遵守考场纪律，不损坏考试工具书及设施。任务完成后，整齐摆放图纸、工具书、记录工具、凳子、整理工作台面等。		
工程量计算 50 分	工程识图	10	图纸识读准确，能发现问题、分析问题和解决问题，准确回答问题。		
	计量单位	5	符合《房屋建筑与装饰工程工程量计算规范》(GB50854-2013)要求。		
	工程量计算式	25	计算规则符合《房屋建筑与装饰工程工程量计算规范》(GB50854-2013)要求。		
	计算结果	10	结果计算准确。		
成果 80 分	表格填写 30 分	项目编码	5		符合《房屋建筑与装饰工程工程量计算规范》(GB50854-2013)要求。
		项目名称	5		符合《房屋建筑与装饰工程工程量计算规范》(GB50854-2013)要求，并符合工程项目实际情况和工作任务要求。
		项目特征描述	5		符合《房屋建筑与装饰工程工程量计算规范》(GB50854-2013)要求，并符合工程项目实际情况和工作任务要求。
		填写清单	5		符合《房屋建筑与装饰工程工程量计算规范》(GB50854-2013)及《关于调整补充增值税条件下建设工程计价依据的通知》(湘建价【2016】160号)要求，清单表格齐全，数据填写完整。
		编写编制说明和封面	5	编制说明的内容、封面填写符合《建设工程工程量清单计价规范》(GB50500-2013)及《关于调整补充增值税条件下建设工程计价依据的通知》(湘建价【2016】160号)要求。	
		装订成册	5	表格装订顺序无误，装订整齐。	

2.27. 试题编号：2-27，脚手架工程工程量清单编制

(1) 任务描述

问题一：根据所给附件一施工图纸（办公楼施工图）计算二层内墙里脚手架搭设高度；

问题二：《房屋建筑与装饰工程工程量计算规范》（GB50854-2013）和《关于调整补充

增值税条件下建设工程计价依据的通知》（湘建价【2016】160号），完成二层内墙里脚手架工程量清单编制。

(2) 实施条件

场地：普通教室； 材料：工程量清单表格；

工具：《建设工程工程量清单计价规范》（GB50500-2013）、《房屋建筑与装饰工程工程量计算规范》（GB50854-2013）和《关于调整补充增值税条件下建设工程计价依据的通知》（湘建价【2016】160号）。

(3) 考核时量

考核时量：2 小时。

(4) 评分细则

评价内容		配分	考核点	备注	
职业素养 20 分		10	检查图纸、计价规范、计价办法、计算工具和记录表格等是否齐全，做好工作前准备。	出现明显失误造成图纸、工具书、资料和记录工具严重损坏等；严重违反考场纪律，造成恶劣影响的第一大项计 0 分。	
		10	文字、表格作业应字迹工整、填写规范，严格遵守考场纪律，不损坏考试工具书及设施。任务完成后，整齐摆放图纸、工具书、记录工具、凳子、整理工作台面等。		
成果 80 分	工程量计算 50 分	工程识图	10		图纸识读准确，能发现问题、分析问题和解决问题，准确回答问题。
		计量单位	5		符合《房屋建筑与装饰工程工程量计算规范》（GB50854-2013）要求。
		工程量计算式	25		计算规则符合《房屋建筑与装饰工程工程量计算规范》（GB50854-2013）要求。
		计算结果	10		结果计算准确。
表格填写 30 分		项目编码	5		符合《房屋建筑与装饰工程工程量计算规范》（GB50854-2013）要求。
		项目名称	5		符合《房屋建筑与装饰工程工程量计算规范》（GB50854-2013）要求，并符合工程项目实际情况和工作任务要求。
		项目特征描述	5		符合《房屋建筑与装饰工程工程量计算规范》（GB50854-2013）要求，并符合工程项目实际情况和工作任务要求。

	填写清单	5	符合《房屋建筑与装饰工程工程量计算规范》(GB50854-2013)及《关于调整补充增值税条件下建设工程计价依据的通知》(湘建价【2016】160号)要求,清单表格齐全,数据填写完整。
	编写编制说明和封面	5	编制说明的内容、封面填写符合《建设工程工程量清单计价规范》(GB50500-2013)及《关于调整补充增值税条件下建设工程计价依据的通知》(湘建价【2016】160号)要求。
	装订成册	5	表格装订顺序无误,装订整齐。

2.28. 试题编号: 2-28, 楼地面工程工程量清单编制

(1) 任务描述

如下图所示,地面做法为:80mm厚碎石垫层,60mm厚C10砼垫层,20mm厚水泥砂浆找平层,厕所铺设陶瓷地砖,其他铺设企口木地板。

问题一:请描述该工程地面有哪几种做法。

问题二:请按《房屋建筑与装饰工程工程量计算规范》(GB50854-2013)和《关于调整补充增值税条件下建设工程计价依据的通知》(湘建价【2016】160号)要求编制楼地面工程清单。



图 16 平面图

(2) 实施条件

场地:普通教室; 材料:工程量清单表格;

工具:《建设工程工程量清单计价规范》(GB50500-2013)、《房屋建筑与装饰工程工程量计算规范》(GB50854-2013)和《关于调整补充增值税条件下建设工程计价依据的通知》(湘建价【2016】160号)。

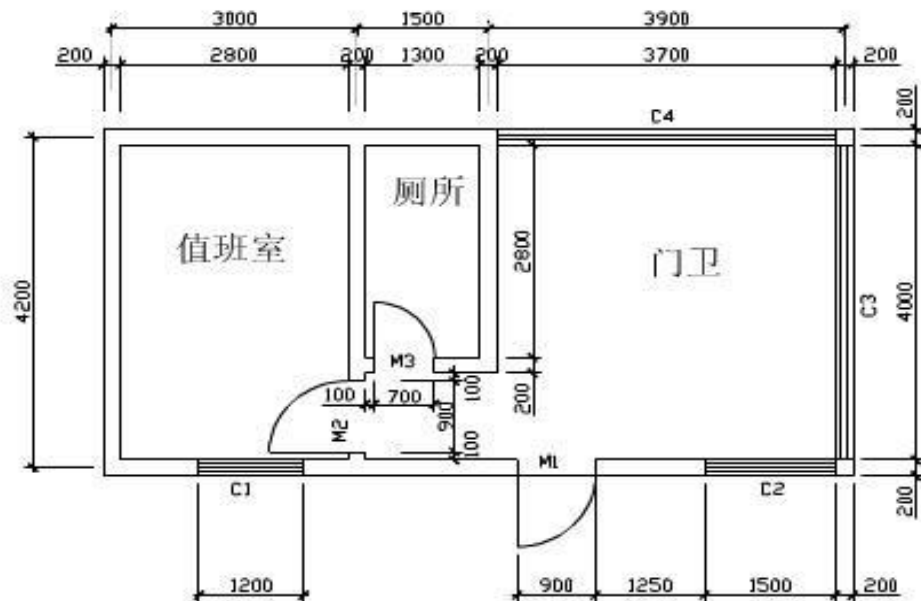
(3) 考核时量

考核时量:2小时。

(4) 评分细则

评价内容		配分	考核点	备注	
职业素养 20 分		10	检查图纸、计价规范、计价办法、计算工具和记录表格等是否齐全，做好工作前准备。	出现明显失误造成图纸、工具书、资料和记录工具严重损坏等；严重违反考场纪律，造成恶劣影响的第一大项计 0 分。	
		10	文字、表格作业应字迹工整、填写规范，严格遵守考场纪律，不损坏考试工具书及设施。任务完成后，整齐摆放图纸、工具书、记录工具、凳子、整理工作台面等。		
工程量计算 50 分	工程识图	10	图纸识读准确，能发现问题、分析问题和解决问题，准确回答问题。		
	计量单位	5	符合《房屋建筑与装饰工程工程量计算规范》（GB50854-2013）要求。		
	工程量计算式	25	计算规则符合《房屋建筑与装饰工程工程量计算规范》（GB50854-2013）要求。		
	计算结果	10	结果计算准确。		
成果 80 分	表格填写 30 分	项目编码	5		符合《房屋建筑与装饰工程工程量计算规范》（GB50854-2013）要求。
		项目名称	5		符合《房屋建筑与装饰工程工程量计算规范》（GB50854-2013）要求，并符合工程项目实际情况和工作任务要求。
		项目特征描述	5		符合《房屋建筑与装饰工程工程量计算规范》（GB50854-2013）要求，并符合工程项目实际情况和工作任务要求。
		填写清单	5		符合《房屋建筑与装饰工程工程量计算规范》（GB50854-2013）及《关于调整补充增值税条件下建设工程计价依据的通知》（湘建价【2016】160号）要求，清单表格齐全，数据填写完整。
		编写编制说明和封面	5	编制说明的内容、封面填写符合《建设工程工程量清单计价规范》（GB50500-2013）及《关于调整补充增值税条件下建设工程计价依据的通知》（湘建价【2016】160号）要求。	
	装订成册	5	表格装订顺序无误，装订整齐。		

2.29. 试题编号：2-29，楼地面工程工程量清单编制

(1) 任务描述

某工程如图所示，墙厚 240mm，轴线居中。M1 宽 2000mm，M2、M3 宽均为 1500mm，窗台离地高度均为 900mm。地面做法：3:7 灰土垫层厚 150mm，C10 混凝土垫层厚 100mm，1:3 水泥砂浆抹面厚 20mm，1:3 水泥砂浆踢脚线高 150mm。

。

问题一：请描述该工程的地面做法。

问题二：请按《房屋建筑与装饰工程工程量计算规范》（GB50854-2013）和《关于调整补充增值税条件下建设工程计价依据的通知》（湘建价【2016】160号）要求编制该工程活动室 1 及活动室 2 的水泥砂浆楼地面及水泥砂浆踢脚线工程量清单。



图 17 一层平面图

(2) 实施条件

场地：普通教室； 材料：工程量清单表格；

工具：《建设工程工程量清单计价规范》（GB50500-2013）、《房屋建筑与装饰工程工程量计算规范》（GB50854-2013）和《关于调整补充增值税条件下建设工程计价依据的通知》（湘建价【2016】160号）。

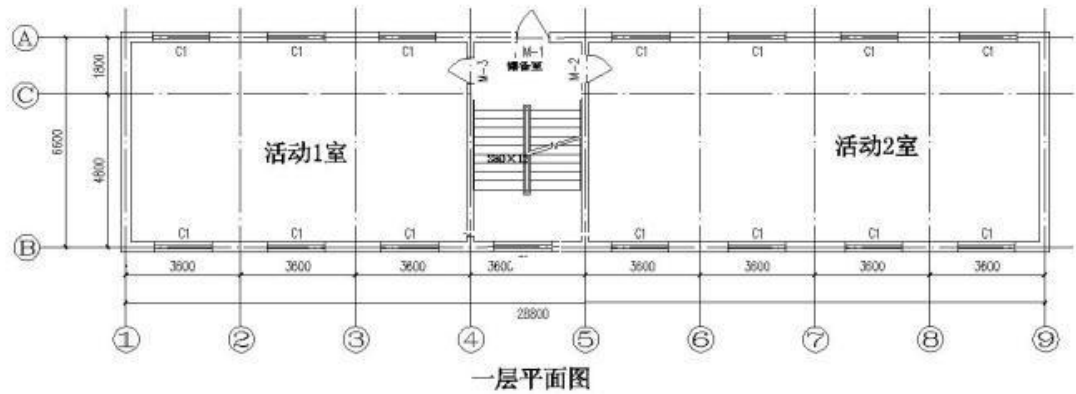
(3) 考核时量

考核时量：2 小时。

(4) 评分细则

评价内容		配分	考核点	备注	
职业素养 20 分		10	检查图纸、计价规范、计价办法、计算工具和记录表格等是否齐全，做好工作前准备。	出现明显失误造成图纸、工具书、资料和记录工具严重损坏等；严重违反考场纪律，造成恶劣影响的第一大项计 0 分。	
		10	文字、表格作业应字迹工整、填写规范，严格遵守考场纪律，不损坏考试工具书及设施。任务完成后，整齐摆放图纸、工具书、记录工具、凳子、整理工作台面等。		
成果 80 分	工程量计算 50 分	工程识图	10		图纸识读准确，能发现问题、分析问题和解决问题，准确回答问题。
		计量单位	5		符合《房屋建筑与装饰工程工程量计算规范》（GB50854-2013）要求。
		工程量计算式	25		计算规则符合《房屋建筑与装饰工程工程量计算规范》（GB50854-2013）要求。
		计算结果	10	结果计算准确。	
	表格填写 30 分	项目编码	5	符合《房屋建筑与装饰工程工程量计算规范》（GB50854-2013）要求。	

	项目名称	5	符合《房屋建筑与装饰工程工程量计算规范》（GB50854-2013）要求，并符合工程项目实际情况和 工作任务要求。
	项目特征描述	5	符合《房屋建筑与装饰工程工程量计算规范》（GB50854-2013）要求，并符合工程项目实际情况和工作任务要求。
	填写清单	5	符合《房屋建筑与装饰工程工程量计算规范》（GB50854-2013）及《关于调整补充增值税条件下建设工程计价依据的通知》（湘建价【2016】160号）要求，清单表格齐全，数据填写完整。
	编写编制说明和封面	5	编制说明的内容、封面填写符合《建设工程工程量清单计价规范》（GB50500-2013）及《关于调整补充增值税条件下建设工程计价依据的通知》（湘建价【2016】160号）要求。
	装订成册	5	表格装订顺序无误，装订整齐。

2. 30. 试题编号：2-30，楼地面工程工程量清单编制

（1）任务描述

问题一：根据所给附件一施工图纸（办公楼施工图）列出该工程“地 19”的做法。

问题二：按《房屋建筑与装饰工程工程量计算规范》（GB50854-2013）和《关于调整补充增值税条件下建设工程计价依据的通知》（湘建价【2016】160号）要求编制该工程地 19：陶瓷地砖地面及相应一楼地面陶瓷踢脚线工程量清单。

（2）实施条件

场地：普通教室； 材料：工程量清单表格；

工具：《建设工程工程量清单计价规范》（GB50500-2013）、《房屋建筑与装饰工程工程量计算规范》（GB50854-2013）和《关于调整补充增值税条件下建设工程计价依据的通知》（湘建价【2016】160号）。

（3）考核时量

考核时量：2 小时。

（4）评分细则

评价内容	配分	考核点	备注
职业素养 20 分	10	检查图纸、计价规范、计价办法、计算工具和记录表格等是否齐全，做好工作前准备。	出现明显失误造成图纸、工具书、资料和记录工具严重损坏等；严重违反考场纪律，造成恶
	10	文字、表格作业应字迹工整、填写规范，严格遵守考场纪律，不损坏考试工具书及设施。任务完成后，整齐摆放图纸、工具书、记录工具、凳子、整理工作台面等。	

成果 80 分	工程量计算 50 分	工程识图	10	图纸识读准确，能发现问题、分析问题和解决问题，准确回答问题。	劣影响的第 一大项计 0 分。
		计量单位	5	符合《房屋建筑与装饰工程工程量计算规范》（GB50854-2013）要求。	
		工程量计算式	25	计算规则符合《房屋建筑与装饰工程工程量计算规范》（GB50854-2013）要求。	
		计算结果	10	结果计算准确。	
	表格填写 30 分	项目编码	5	符合《房屋建筑与装饰工程工程量计算规范》（GB50854-2013）要求。	
		项目名称	5	符合《房屋建筑与装饰工程工程量计算规范》（GB50854-2013）要求，并符合工程项目实际情况和工作任务要求。	
		项目特征描述	5	符合《房屋建筑与装饰工程工程量计算规范》（GB50854-2013）要求，并符合工程项目实际情况和工作任务要求。	
		填写清单	5	符合《房屋建筑与装饰工程工程量计算规范》（GB50854-2013）及《关于调整补充增值税条件下建设工程计价依据的通知》（湘建价【2016】160号）要求，清单表格齐全，数据填写完整。	
		编写编制说明和封面	5	编制说明的内容、封面填写符合《建设工程工程量清单计价规范》（GB50500-2013）及《关于调整补充增值税条件下建设工程计价依据的通知》（湘建价【2016】160号）要求。	
		装订成册	5	表格装订顺序无误，装订整齐。	

2.31. 试题编号：2-31，楼地面工程工程量清单编制

(1) 任务描述

某砖混结构传达室的平面图和剖面图如下图所示，地面 C15 素混凝土垫层 80mm 厚，1:3 水泥砂浆面层 20mm 厚，1:3 水泥砂浆踢脚 120mm 高 20mm 厚。门 M-1(1 个)：1800mm×2700mm，窗 C-1(2 个)：1500mm×1800mm，窗 C-2(3 个)：1500mm×600mm。

问题一：请根据图纸确定该工程的散水宽度、墙体厚度。

问题二：请按《房屋建筑与装饰工程工程量计算规范》（GB50854-2013）和《关于调整补充增值税条件下建设工程计价依据的通知》（湘建价【2016】160号）要求编制该工程楼地面及踢脚线工程量清单。



图18 一层平面图



图 19 剖面图

(2) 实施条件

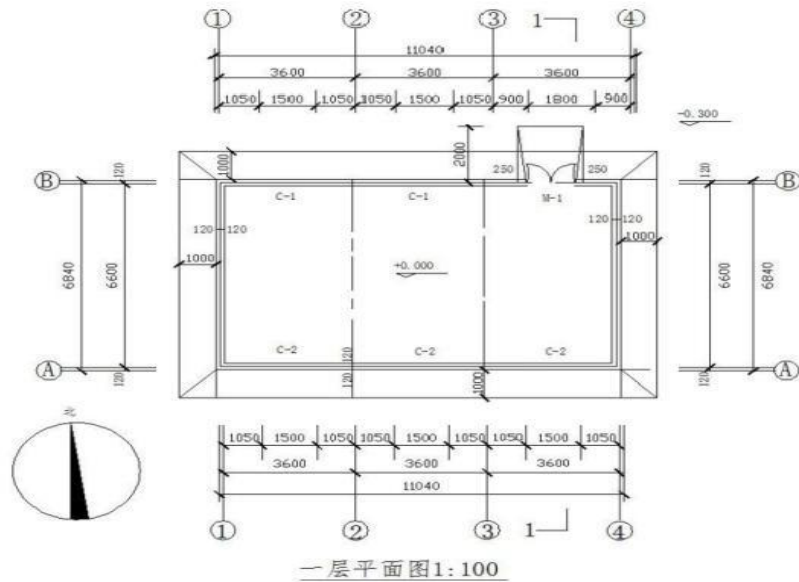
场地：普通教室；材料：工程量清单表格；

工具：《建设工程工程量清单计价规范》(GB50500-2013)、《房屋建筑与装饰工程 工程量计算规范》(GB50854-2013)和《关于调整补充增值税条件下建设工程计价依据的通知》(湘建价【2016】160号)。

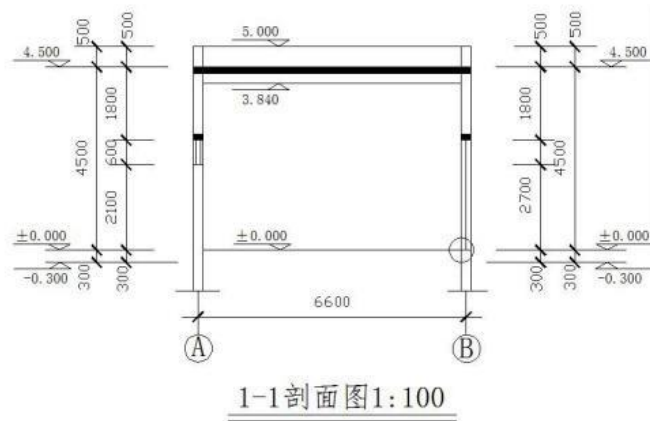
(3) 考核时量

考核时量：2 小时。

(4) 评分细则

评价内容	配分	考核点	备注
职业素养 20 分	10	检查图纸、计价规范、计价办法、计算工具和记录表格等是否齐全，做好工作前准备。	出现明显失误造成图纸、工具书、

		10	文字、表格作业应字迹工整、填写规范，严格遵守考场纪律，不损坏考试工具书及设施。任务完成后，整齐摆放图纸、工具书、记录工具、凳子、整理工作台面等。	资料和记录工具严重损坏等；严重违反考场纪律，造成恶劣影响的第一大项计0分。	
成果 80 分	工程量计算 50 分	工程识图	10		图纸识读准确，能发现问题、分析问题和解决问题，准确回答问题。
		计量单位	5		符合《房屋建筑与装饰工程工程量计算规范》（GB50854-2013）要求。
		工程量计算式	25		计算规则符合《房屋建筑与装饰工程工程量计算规范》（GB50854-2013）要求。
		计算结果	10		结果计算准确。
	表格填写 30 分	项目编码	5		符合《房屋建筑与装饰工程工程量计算规范》（GB50854-2013）要求。
		项目名称	5		符合《房屋建筑与装饰工程工程量计算规范》（GB50854-2013）要求，并符合工程项目实际情况和工作任务要求。
		项目特征描述	5		符合《房屋建筑与装饰工程工程量计算规范》（GB50854-2013）要求，并符合工程项目实际情况和工作任务要求。
		填写清单	5		符合《房屋建筑与装饰工程工程量计算规范》（GB50854-2013）及《关于调整补充增值税条件下建设工程计价依据的通知》（湘建价【2016】160号）要求，清单表格齐全，数据填写完整。
		编写编制说明和封面	5		编制说明的内容、封面填写符合《建设工程工程量清单计价规范》（GB50500-2013）及《关于调整补充增值税条件下建设工程计价依据的通知》（湘建价【2016】160号）要求。
		装订成册	5	表格装订顺序无误，装订整齐。	

2.32. 试题编号：2-32，楼地面工程工程量清单编制

（1）任务描述

某公司仓库平面图如图（1-1）所示，现需要地面做整体水磨石面面层，做法如下：1、80mm 细石砼垫层；2、25mm 厚 1:3 干硬性水泥砂浆找平；3、水磨石面层。

问题一：请根据图纸确定该工程的散水宽度、室内地坪高。

问题二：请按《房屋建筑与装饰工程工程量计算规范》（GB50854-2013）和《关于调整补充增值税条件下建设工程计价依据的通知》（湘建价【2016】160号）要求编制楼地面工程量清单。



图 (1-1)

图 20 一层平面图

(2) 实施条件

场地：普通教室；材料：工程量清单表格

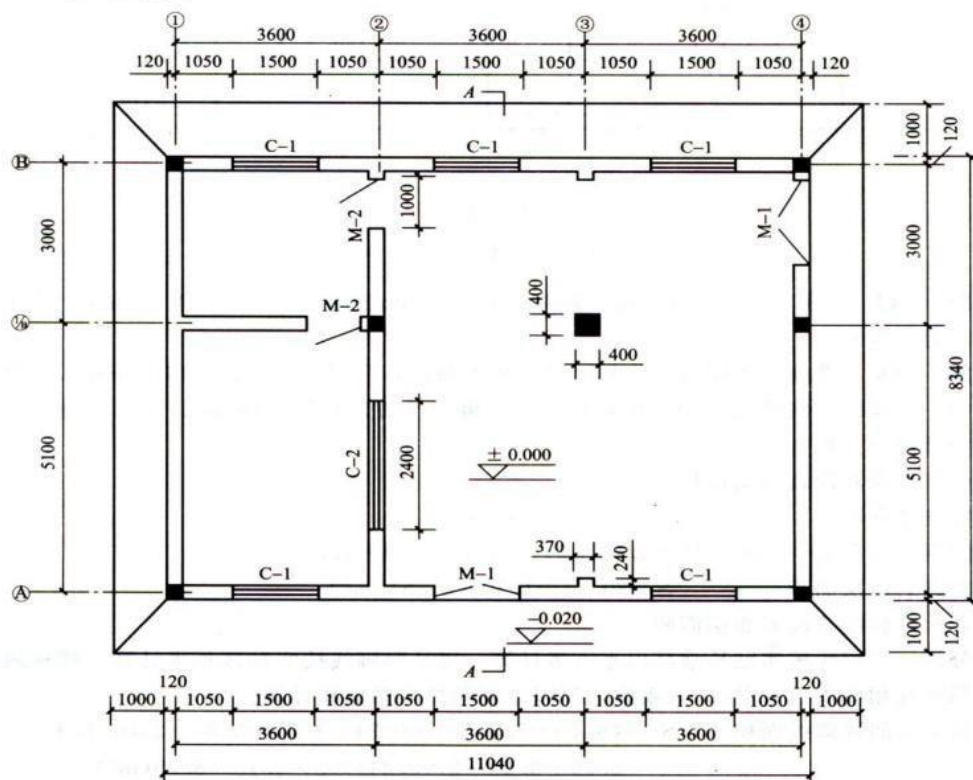
工具：《建设工程工程量清单计价规范》(GB50500-2013)、《房屋建筑与装饰工程工程量计算规范》(GB50854-2013)和《关于调整补充增值税条件下建设工程计价依据的通知》(湘建价【2016】160号)。

(3) 考核时量

考核时量：2 小时。

(4) 评分细则

评价内容		配分	考核点	备注
职业素养 20 分		10	检查图纸、计价规范、计价办法、计算工具和记录表格等是否齐全，做好工作前准备。	出现明显失误造成图纸、工具书、资料和记录工具严重损坏等；严重违反考场纪律，造成恶劣影响的第一大项计 0 分。
		10	文字、表格作业应字迹工整、填写规范，严格遵守考场纪律，不损坏考试工具书及设施。任务完成后，整齐摆放图纸、工具书、记录工具、凳子、整理工作台面等。	
成果 80 分	工程量计算 50 分	工程识图	10	图纸识读准确，能发现问题、分析问题和解决问题，准确回答问题。
		计量单位	5	符合《房屋建筑与装饰工程工程量计算规范》(GB50854-2013)要求。
		工程量计算式	25	计算规则符合《房屋建筑与装饰工程工程量计算规范》(GB50854-2013)要求。

	计算结果	10	结果计算准确。
表格填写 30分	项目编码	5	符合《房屋建筑与装饰工程工程量计算规范》(GB50854-2013)要求。
	项目名称	5	符合《房屋建筑与装饰工程工程量计算规范》(GB50854-2013)要求,并符合工程项目实际情况和工作任务要求。
	项目特征描述	5	符合《房屋建筑与装饰工程工程量计算规范》(GB50854-2013)要求,并符合工程项目实际情况和工作任务要求。
	填写清单	5	符合《房屋建筑与装饰工程工程量计算规范》(GB50854-2013)及《关于调整补充增值税条件下建设工程计价依据的通知》(湘建价【2016】160号)要求,清单表格齐全,数据填写完整。
	编写编制说明和封面	5	编制说明的内容、封面填写符合《建设工程工程量清单计价规范》(GB50500-2013)及《关于调整补充增值税条件下建设工程计价依据的通知》(湘建价【2016】160号)要求。
	装订成册	5	表格装订顺序无误,装订整齐。

2.33. 试题编号：2-33，墙、柱面工程工程量清单编制

(1) 任务描述

某砖混结构工程如图所示，墙厚均为 240mm，内墙面抹 1:2 水泥砂浆底，1:3 石灰砂浆找平层，麻刀石灰浆面层，共 20mm 厚。内墙裙高 900mm，采用 1:3 水泥砂浆打底 (19mm 厚)，1:2.5 水泥砂浆面层 (6mm 厚)。

问题一：请根据图纸确定楼层净高。

问题二：请按《房屋建筑与装饰工程工程量计算规范》(GB50854-2013)和《关于调整补充增值税条件下建设工程计价依据的通知》(湘建价【2016】160号)要求编制内墙面抹灰工程量清单。



图21 平面图



图 22 1-1 剖面图

(2) 实施条件

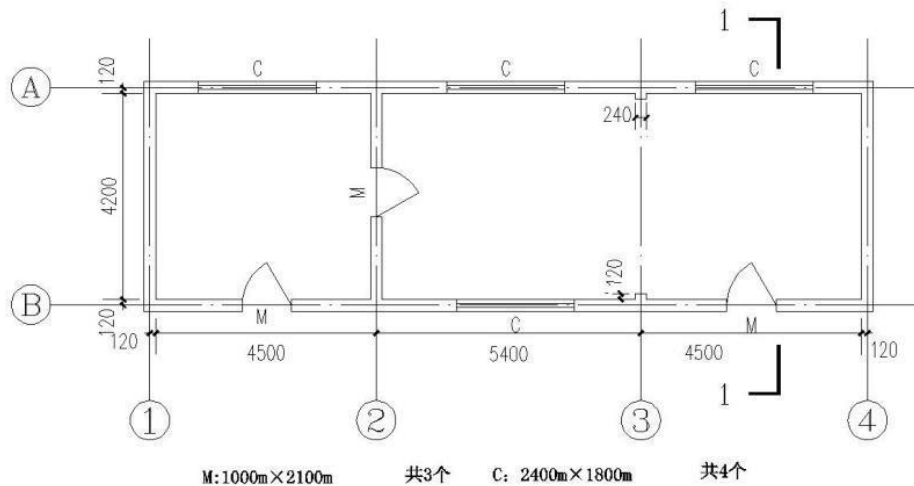
场地：普通教室；材料：工程量清单表格

工具：《建设工程工程量清单计价规范》（GB50500-2013）、《房屋建筑与装饰工程工程量计算规范》（GB50854-2013）和《关于调整补充增值税条件下建设工程计价依据的通知》（湘建价【2016】160号）。

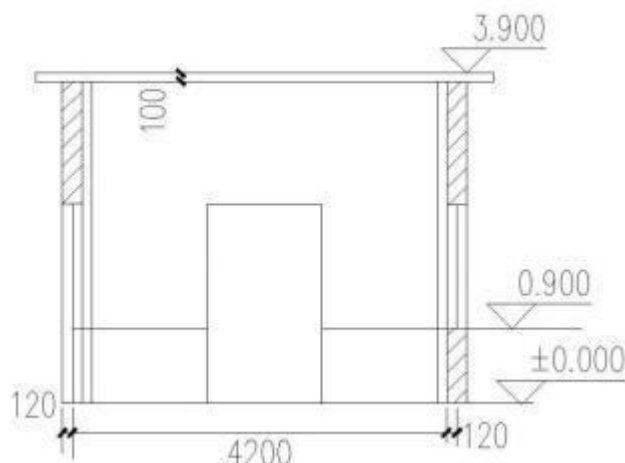
(3) 考核时量

考核时量：2 小时。

(4) 评分细则

评价内容		配分	考核点	备注	
职业素养 20 分		10	检查图纸、计价规范、计价办法、计算工具和记录表格等是否齐全，做好工作前准备。	出现明显失误造成图纸、工具书、资料和记录工具严重损坏等；严重违反考场纪律，造成恶劣影响的第一大项计 0 分。	
		10	文字、表格作业应字迹工整、填写规范，严格遵守考场纪律，不损坏考试工具书及设施。任务完成后，整齐摆放图纸、工具书、记录工具、凳子、整理工作台面等。		
成果 80 分	工程量计算 50 分	工程识图	10		图纸识读准确，能发现问题、分析问题和解决问题，准确回答问题。
		计量单位	5		符合《房屋建筑与装饰工程工程量计算规范》（GB50854-2013）要求。
		工程量计算式	25		计算规则符合《房屋建筑与装饰工程工程量计算规范》（GB50854-2013）要求。
		计算结果	10		结果计算准确。
表格填写 30 分		项目编码	5	符合《房屋建筑与装饰工程工程量计算规范》（GB50854-2013）要求。	
		项目名称	5	符合《房屋建筑与装饰工程工程量计算规范》（GB50854-2013）要求，并符合工程项目实际情况和工作任务要求。	

	项目特征描述	5	符合《房屋建筑与装饰工程工程量计算规范》(GB50854-2013)要求,并符合工程项目实际情况和工作任务要求。
	填写清单	5	符合《房屋建筑与装饰工程工程量计算规范》(GB50854-2013)及《关于调整补充增值税条件下建设工程计价依据的通知》(湘建价【2016】160号)要求,清单表格齐全,数据填写完整。
	编写编制说明和封面	5	编制说明的内容、封面填写符合《建设工程工程量清单计价规范》(GB50500-2013)及《关于调整补充增值税条件下建设工程计价依据的通知》(湘建价【2016】160号)要求。
	装订成册	5	表格装订顺序无误,装订整齐。

2.34. 试题编号：2-34，墙、柱面工程工程量清单编制

(1) 任务描述

如图所示，内墙面为 1:2 水泥砂浆，外墙为普通水泥白石子水刷石，门窗尺寸分别为：M-1：900mm×2000mm；M-2：1200mm×2000mm；M-3：1000mm×2000mm；C-1：1500mm×1500mm；C-2：1800mm×1500mm；C-3：3000mm×1500mm。

问题一：请根据图纸确定室外地坪标高。

问题二：请按《房屋建筑与装饰工程工程量计算规范》(GB50854-2013)和《关于调整补充增值税条件下建设工程计价依据的通知》(湘建价【2016】160号)要求编制内、外墙 面装饰工程量清单。



图23 平面图



图24 北立面图

(2) 实施条件

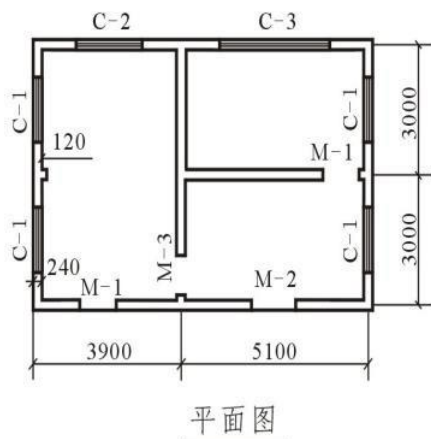
场地：普通教室； 材料：工程量清单表格；

工具：《建设工程工程量清单计价规范》(GB50500-2013)、《房屋建筑与装饰工程工程量计算规范》(GB50854-2013)和《关于调整补充增值税条件下建设工程计价依据的通知》(湘建价【2016】160号)。

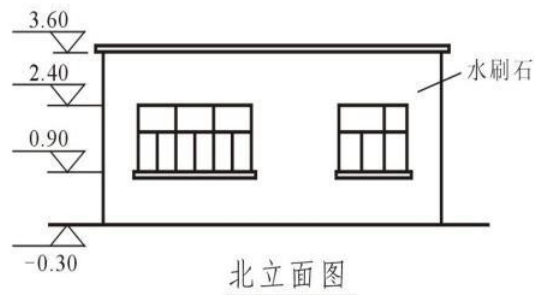
- (3) 考核时量
考核时量：2 小时。
- (4) 评分细则

评价内容		配分	考核点	备注	
职业素养 20 分		10	检查图纸、计价规范、计价办法、计算工具和记录表格等是否齐全，做好工作前准备。	出现明显失误造成图纸、工具书、资料和记录工具严重损坏等；严重违反考场纪律，造成恶劣影响的第一大项计 0 分。	
		10	文字、表格作业应字迹工整、填写规范，严格遵守考场纪律，不损坏考试工具书及设施。任务完成后，整齐摆放图纸、工具书、记录工具、凳子、整理工作台面等。		
工程量计算 50 分	工程识图	10	图纸识读准确，能发现问题、分析问题和解决问题，准确回答问题。		
	计量单位	5	符合《房屋建筑与装饰工程工程量计算规范》（GB50854-2013）要求。		
	工程量计算式	25	计算规则符合《房屋建筑与装饰工程工程量计算规范》（GB50854-2013）要求。		
	计算结果	10	结果计算准确。		
成果 80 分	表格填写 30 分	项目编码	5		符合《房屋建筑与装饰工程工程量计算规范》（GB50854-2013）要求。
		项目名称	5		符合《房屋建筑与装饰工程工程量计算规范》（GB50854-2013）要求，并符合工程项目实际情况和工作任务要求。
		项目特征描述	5		符合《房屋建筑与装饰工程工程量计算规范》（GB50854-2013）要求，并符合工程项目实际情况和工作任务要求。
		填写清单	5		符合《房屋建筑与装饰工程工程量计算规范》（GB50854-2013）及《关于调整补充增值税条件下建设工程计价依据的通知》（湘建价【2016】160号）要求，清单表格齐全，数据填写完整。
		编写编制说明和封面	5	编制说明的内容、封面填写符合《建设工程工程量清单计价规范》（GB50500-2013）及《关于调整补充增值税条件下建设工程计价依据的通知》（湘建价【2016】160号）要求。	
	装订成册	5	表格装订顺序无误，装订整齐。		

2. 35. 试题编号：2-35，墙、柱面工程工程量清单编制

(1) 任务描述

某砖混结构传达室的平面图和剖面图如下图所示，内墙面 20mm 厚 1:1:6 混合砂浆抹灰，白色乳胶漆二遍。其中门 M-1(1 个)：1800mm×2700mm，窗

C-1(2个): 1500mm×1800mm, 窗 C-2(3个): 1500mm×600mm, 楼板厚度为 100mm。

问题一：请根据图纸确定室内地坪标高、散水宽度。

问题二：请按《房屋建筑与装饰工程工程量计算规范》(GB50854-2013)和《关于调整补充增值税条件下建设工程计价依据的通知》(湘建价【2016】160号)要求编制内墙面抹灰及涂料工程量清单。

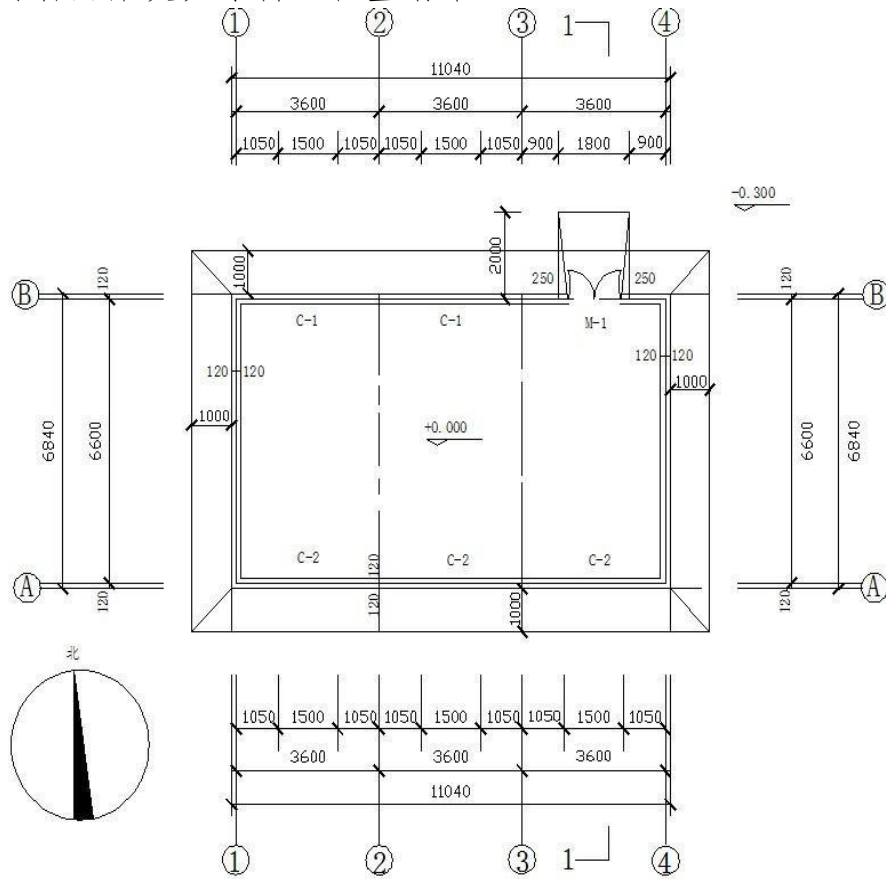

一层平面图1:100

图25 一层平面图

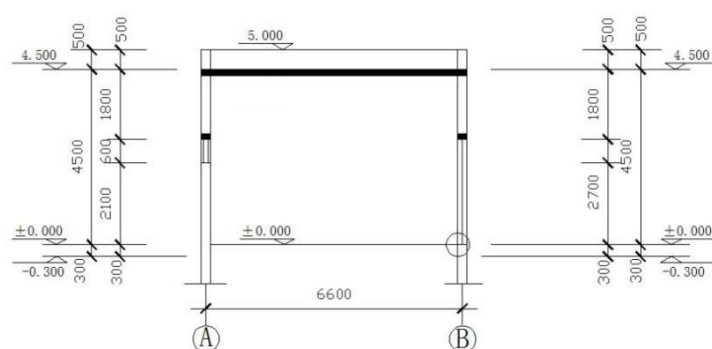

1-1剖面图1:100

图26 1-1剖面图

(2) 实施条件

场地：普通教室；材料：工程量清单表格

工具：《建设工程工程量清单计价规范》（GB50500-2013）、《房屋建筑与装饰工程工程量计算规范》（GB50854-2013）和《关于调整补充增值税条件下建设工程计价依据的通知》（湘建价【2016】160号）。

(3) 考核时量

考核时量：2 小时。

(4) 评分细则

评价内容		配分	考核点	备注	
职业素养 20 分		10	检查图纸、计价规范、计价办法、计算工具和记录表格等是否齐全，做好工作前准备。	出现明显失误造成图纸、工具书、资料和记录工具严重损坏等；严重违反考场纪律，造成恶劣影响的第一大项计 0 分。	
		10	文字、表格作业应字迹工整、填写规范，严格遵守考场纪律，不损坏考试工具书及设施。任务完成后，整齐摆放图纸、工具书、记录工具、凳子、整理工作台面等。		
工程量计算 50 分	工程识图	10	图纸识读准确，能发现问题、分析问题和解决问题，准确回答问题。		
	计量单位	5	符合《房屋建筑与装饰工程工程量计算规范》（GB50854-2013）要求。		
	工程量计算式	25	计算规则符合《房屋建筑与装饰工程工程量计算规范》（GB50854-2013）要求。		
	计算结果	10	结果计算准确。		
成果 80 分	表格填写 30 分	项目编码	5		符合《房屋建筑与装饰工程工程量计算规范》（GB50854-2013）要求。
		项目名称	5		符合《房屋建筑与装饰工程工程量计算规范》（GB50854-2013）要求，并符合工程项目实际情况和工作任务要求。
		项目特征描述	5		符合《房屋建筑与装饰工程工程量计算规范》（GB50854-2013）要求，并符合工程项目实际情况和工作任务要求。
		填写清单	5		符合《房屋建筑与装饰工程工程量计算规范》（GB50854-2013）及《关于调整补充增值税条件下建设工程计价依据的通知》（湘建价【2016】160号）要求，清单表格齐全，数据填写完整。
		编写编制说明和封面	5	编制说明的内容、封面填写符合《建设工程工程量清单计价规范》（GB50500-2013）及《关于调整补充增值税条件下建设工程计价依据的通知》（湘建价【2016】160号）要求。	
		装订成册	5	表格装订顺序无误，装订整齐。	

2.36. 试题编号：2-36，墙、柱面工程工程量清单编制

(1) 任务描述

如图(1-1)、(1-2)某公司仓库内墙面为20mm厚1:2水泥砂浆；外墙贴面砖，4mm厚瓷砖胶粘剂，揉挤压实。外墙面C-1：1500mm×2100mm，C-2：2400mm×2100mm；M-1：1500mm×3100mm。内墙上M-2：1000mm×3100mm。

问题一：请根据图纸确定室内地坪标高、楼层净高。

问题二：请按《房屋建筑与装饰工程工程量计算规范》(GB50854-2013)和《关于调整补充增值税条件下建设工程计价依据的通知》(湘建价【2016】160号)要求编制外墙面砖工程量清单。

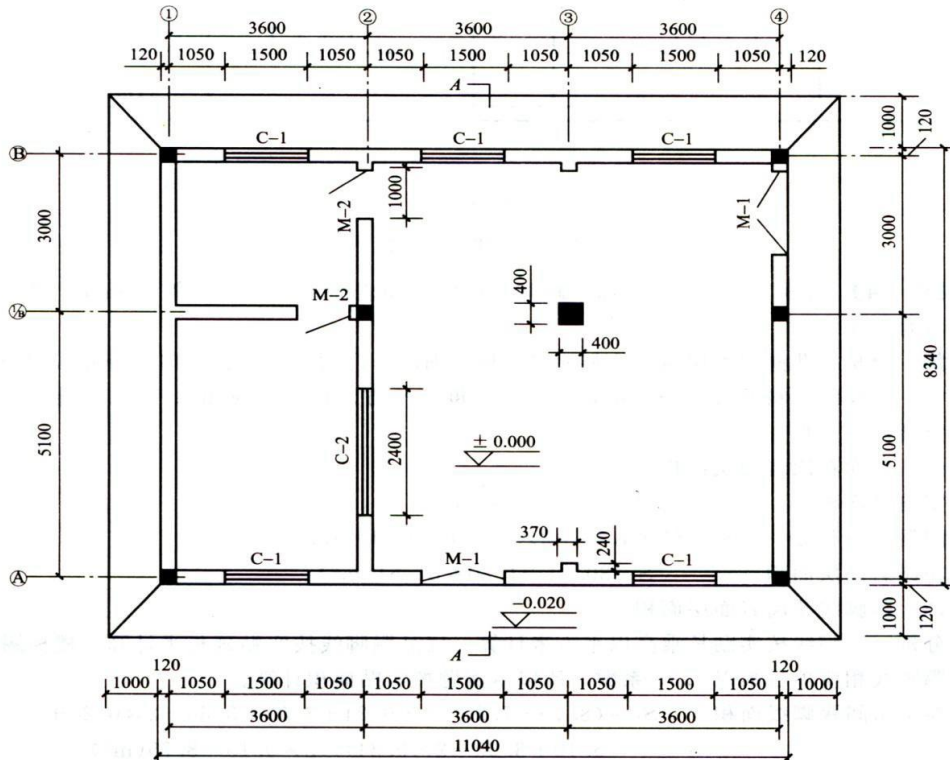

图(1-1)

图27 一层平面图

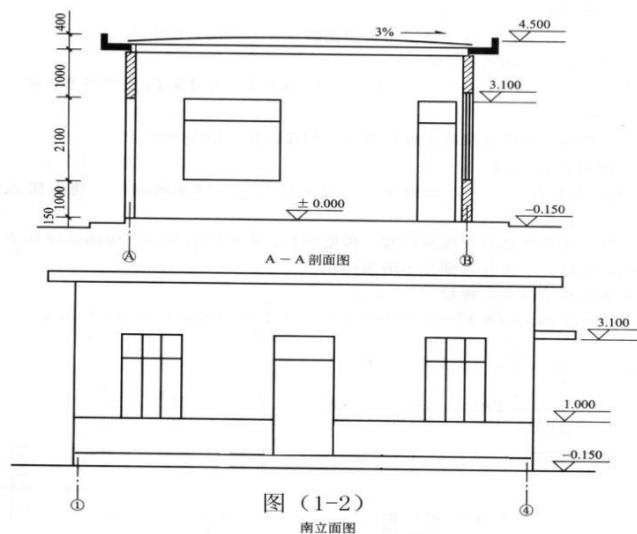

图(1-2)
南立面图

图28 立面图

(2) 实施条件

场地：普通教室；材料：工程量清单表格；

工具：《建设工程工程量清单计价规范》（GB50500-2013）、《房屋建筑与装饰工程工程量计算规范》（GB50854-2013）和《关于调整补充增值税条件下建设工程计价依据的通知》（湘建价【2016】160号）。

(3) 考核时量

考核时量：2 小时。

(4) 评分细则

评价内容		配分	考核点	备注
职业素养 20 分		10	检查图纸、计价规范、计价办法、计算工具和记录表格等是否齐全，做好工作前准备。	出现明显失误造成图纸、工具书、资料和记录工具严重损坏等；严重违反考场纪律，造成恶劣影响的第一大项计 0 分。
		10	文字、表格作业应字迹工整、填写规范，严格遵守考场纪律，不损坏考试工具书及设施。任务完成后，整齐摆放图纸、工具书、记录工具、凳子、整理工作台面等。	
工程量计算 50 分	工程识图	10	图纸识读准确，能发现问题、分析问题和解决问题，准确回答问题。	
	计量单位	5	符合《房屋建筑与装饰工程工程量计算规范》（GB50854-2013）要求。	
	工程量计算式	25	计算规则符合《房屋建筑与装饰工程工程量计算规范》（GB50854-2013）要求。	
	计算结果	10	结果计算准确。	
表格填写 30 分	项目编码	5	符合《房屋建筑与装饰工程工程量计算规范》（GB50854-2013）要求。	
	项目名称	5	符合《房屋建筑与装饰工程工程量计算规范》（GB50854-2013）要求，并符合工程项目实际情况和工作任务要求。	
	项目特征描述	5	符合《房屋建筑与装饰工程工程量计算规范》（GB50854-2013）要求，并符合工程项目实际情况和工作任务要求。	
	填写清单	5	符合《房屋建筑与装饰工程工程量计算规范》（GB50854-2013）及《关于调整补充增值税条件下建设工程计价依据的通知》（湘建价【2016】160号）要求，清单表格齐全，数据填写完整。	
成果 80 分	编写编制说明和封面	5	编制说明的内容、封面填写符合《建设工程工程量清单计价规范》（GB50500-2013）及《关于调整补充增值税条件下建设工程计价依据的通知》（湘建价【2016】160号）要求。	

2.37. 试题编号: 2-37, 天棚工程工程量清单编制

(1) 任务描述

某工程天棚平面如图所示, 设计为 U38 不上人型轻钢龙骨石膏板吊顶, 龙骨网格 $350 \times 350\text{mm}$ 。

问题一: 请根据图纸计算吊顶跌级高差。

问题二: 请按《房屋建筑与装饰工程工程量计算规范》(GB50854-2013) 和《关于调整补充增值税条件下建设工程计价依据的通知》(湘建价【2016】160 号) 要求编制该天棚吊顶工程量清单。



图 29 天棚平面图

(2) 实施条件

场地: 普通教室; 材料: 工程量清单格

工具: 《建设工程工程量清单计价规范》(GB50500-2013)、《房屋建筑与装饰工程工程量计算规范》(GB50854-2013) 和《关于调整补充增值税条件下建设工程计价依据的通知》(湘建价【2016】160 号)。

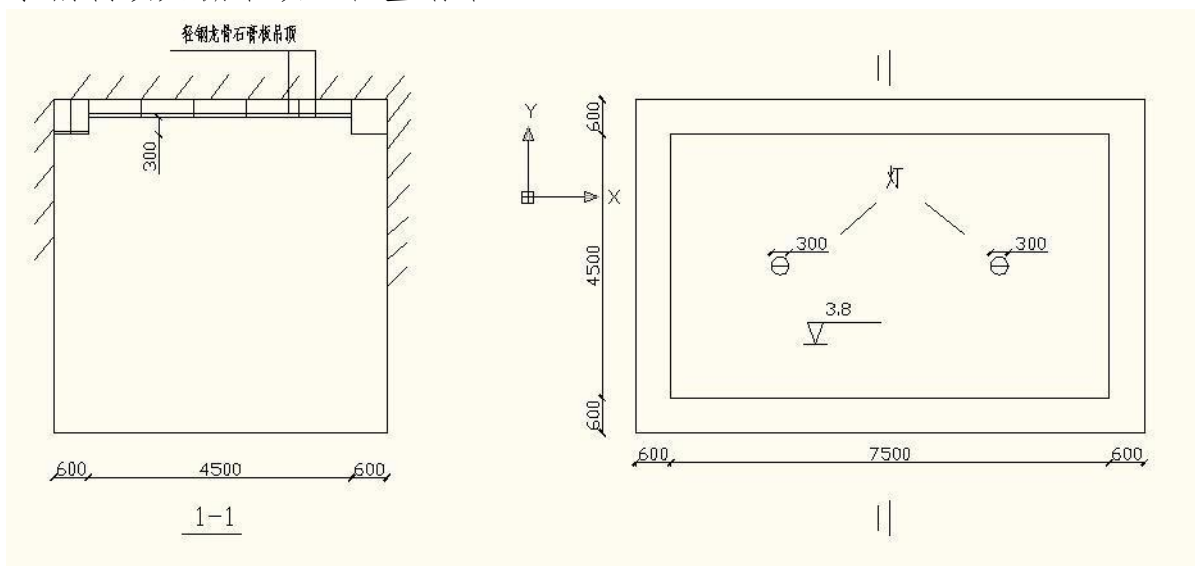
(3) 考核时量

考核时量: 2 小时。

(4) 评分细则

评价内容		配分	考核点	备注
职业素养 20 分		10	检查图纸、计价规范、计价办法、计算工具和记录表格等是否齐全, 做好工作前准备。	出现明显失误造成图纸、工具书、资料和记录工具严重损坏等; 严重违反考场纪律, 造成恶劣影响的第一大项计 0 分。
		10	文字、表格作业应字迹工整、填写规范, 严格遵守考场纪律, 不损坏考试工具书及设施。任务完成后, 整齐摆放图纸、工具书、记录工具、凳子、整理工作台面等。	
成果 80 分	工程量计算 50 分	工程识图	10	图纸识读准确, 能发现问题、分析问题和解决问题, 准确回答问题。
		计量单位	5	符合《房屋建筑与装饰工程工程量计算规范》(GB50854-2013) 要求。

表格填写 30分	工程量计算式	25	计算规则符合《房屋建筑与装饰工程工程量计算规范》(GB50854-2013)要求。
	计算结果	10	结果计算准确。
	项目编码	5	符合《房屋建筑与装饰工程工程量计算规范》(GB50854-2013)要求。
	项目名称	5	符合《房屋建筑与装饰工程工程量计算规范》(GB50854-2013)要求,并符合工程项目实际情况和工作任务要求。
	项目特征描述	5	符合《房屋建筑与装饰工程工程量计算规范》(GB50854-2013)要求,并符合工程项目实际情况和工作任务要求。
	填写清单	5	符合《房屋建筑与装饰工程工程量计算规范》(GB50854-2013)及《关于调整补充增值税条件下建设工程计价依据的通知》(湘建价【2016】160号)要求,清单表格齐全,数据填写完整。
	编写编制说明和封面	5	编制说明的内容、封面填写符合《建设工程工程量清单计价规范》(GB50500-2013)及《关于调整补充增值税条件下建设工程计价依据的通知》(湘建价【2016】160号)要求。
装订成册	5	表格装订顺序无误,装订整齐。	

2.38. 试题编号：2-38，天棚工程工程量清单编制

(1) 任务描述

已知下图会议室吊顶面为纸面石膏板，墙厚均为 240mm。问题一：根据图示计算出跌级高差。问题二：请按《房屋建筑与装饰工程工程量计算规范》(GB50854-2013)和《关于调整

补充增值税条件下建设工程计价依据的通知》(湘建价【2016】160号)要求编制该天棚饰面板的工程量清单。

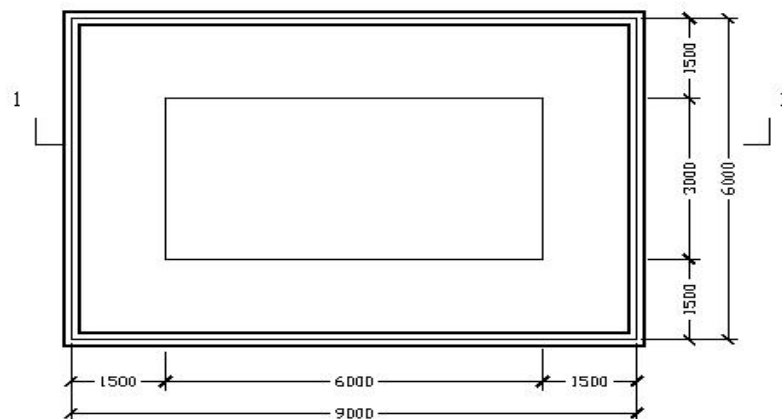

顶棚平面图

图30 顶棚平面图

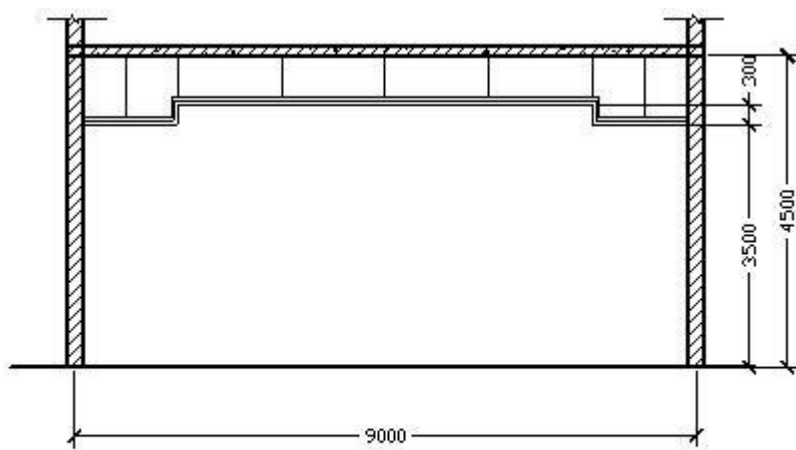

1-1剖面图

图31 1-1 剖面图

(2) 实施条件

场地：普通教室；材料：工程量清单表格；

工具：《建设工程工程量清单计价规范》（GB50500-2013）、《房屋建筑与装饰工程工程量计算规范》（GB50854-2013）和《关于调整补充增值税条件下建设工程计价依据的通知》（湘建价【2016】160号）。

(3) 考核时量

考核时量：2 小时。

(4) 评分细则

评价内容		配分	考核点	备注	
职业素养 20 分		10	检查图纸、计价规范、计价办法、计算工具和记录表格等是否齐全，做好工作前准备。	出现明显失误造成图纸、工具书、资料和记录工具严重损坏等；严重违反考场纪律，造成恶劣影响的第一大项计 0 分。	
		10	文字、表格作业应字迹工整、填写规范，严格遵守考场纪律，不损坏考试工具书及设施。任务完成后，整齐摆放图纸、工具书、记录工具、凳子、整理工作台面等。		
成果 80 分	工程量计算 50 分	工程识图	10		图纸识读准确，能发现问题、分析问题和解决问题，准确回答问题。
		计量单位	5		符合《房屋建筑与装饰工程工程量计算规范》（GB50854-2013）要求。
		工程量计算式	25		计算规则符合《房屋建筑与装饰工程工程量计算规范》（GB50854-2013）要求。
		计算结果	10		结果计算准确。
表格填写 30 分		项目编码	5	符合《房屋建筑与装饰工程工程量计算规范》（GB50854-2013）要求。	
		项目名称	5	符合《房屋建筑与装饰工程工程量计算规范》（GB50854-2013）要求，并符合工程项目实际情况和工作任务要求。	

	项目特征描述	5	符合《房屋建筑与装饰工程工程量计算规范》(GB50854-2013)要求,并符合工程项目实际情况和工作任务要求。
	填写清单	5	符合《房屋建筑与装饰工程工程量计算规范》(GB50854-2013)及《关于调整补充增值税条件下建设工程计价依据的通知》(湘建价【2016】160号)要求,清单表格齐全,数据填写完整。
	编写编制说明和封面	5	编制说明的内容、封面填写符合《建设工程工程量清单计价规范》(GB50500-2013)及《关于调整补充增值税条件下建设工程计价依据的通知》(湘建价【2016】160号)要求。
	装订成册	5	表格装订顺序无误,装订整齐。

2.39. 试题编号: 2-39, 天棚工程工程量清单编制

(1) 任务描述

问题一: 请根据所给附件一施工图纸(办公楼施工图)描述“顶 3”的做法。问题二: 根据所给附件一施工图纸(办公楼施工图), 请按《房屋建筑与装饰工程工程

量计算规范》(GB50854-2013)和《关于调整补充增值税条件下建设工程计价依据的通知》

(湘建价【2016】160号)要求编制该工程顶 3: 混合砂浆顶棚(表面喷涂仿瓷涂料二遍) 工程量清单。

(2) 实施条件

场地: 普通教室; 材料: 工程量清单表;

工具: 《建设工程工程量清单计价规范》(GB50500-2013)、《房屋建筑与装饰工程工程量计算规范》(GB50854-2013)和《关于调整补充增值税条件下建设工程计价依据的通知》(湘建价【2016】160号)。

(3) 考核时量

考核时量: 2 小时。

(4) 评分细则

评价内容			配分	考核点	备注
职业素养 20 分			10	检查图纸、计价规范、计价办法、计算工具和记录表格等是否齐全,做好工作前准备。	出现明显失误造成图纸、工具书、资料和记录工具严重损坏等; 严重违反考场纪律, 造成恶劣影响的第一大项计 0
			10	文字、表格作业应字迹工整、填写规范, 严格遵守考场纪律, 不损坏考试工具书及设施。任务完成后, 整齐摆放图纸、工具书、记录工具、凳子、整理工作台面等。	
成果 80 分	工程量计算 50	工程识图	10	图纸识读准确, 能发现问题、分析问题和解决问题, 准确回答问题。	

分	计量单位	5	符合《房屋建筑与装饰工程工程量计算规范》（GB50854-2013）要求。	分。	
	工程量计算式	25	计算规则符合《房屋建筑与装饰工程工程量计算规范》（GB50854-2013）要求。		
	计算结果	10	结果计算准确。		
	表格填写 30分	项目编码	5		符合《房屋建筑与装饰工程工程量计算规范》（GB50854-2013）要求。
		项目名称	5		符合《房屋建筑与装饰工程工程量计算规范》（GB50854-2013）要求，并符合工程项目实际情况和工作任务要求。
		项目特征描述	5		符合《房屋建筑与装饰工程工程量计算规范》（GB50854-2013）要求，并符合工程项目实际情况和工作任务要求。
		填写清单	5		符合《房屋建筑与装饰工程工程量计算规范》（GB50854-2013）及《关于调整补充增值税条件下建设工程计价依据的通知》（湘建价【2016】160号）要求，清单表格齐全，数据填写完整。
		编写编制说明和封面	5		编制说明的内容、封面填写符合《建设工程工程量清单计价规范》（GB50500-2013）及《关于调整补充增值税条件下建设工程计价依据的通知》（湘建价【2016】160号）要求。
	装订成册	5	表格装订顺序无误，装订整齐。		

2.40. 试题编号：2-40，门窗工程工程量清单编制

（1）任务描述

问题一：请根据所给附件一施工图纸（办公楼施工图）描述该工程门的类型、尺寸。

问题二：根据所给附件一施工图纸（办公楼施工图）、《房屋建筑与装饰工程工程量计算规范》（GB50854-2013）和《关于调整补充增值税条件下建设工程计价依据的通知》（湘建价【2016】160号），完成门工程量清单编制。

算规范》（GB50854-2013）和《关于调整补充增值税条件下建设工程计价依据的通知》（湘建价【2016】160号），完成门工程量清单编制。

（2）实施条件

场地：普通教室； 材料：工程量清单表；

工具：《建设工程工程量清单计价规范》（GB50500-2013）、《房屋建筑与装饰工程工程量计算规范》（GB50854-2013）和《关于调整补充增值税条件下建设工程计价依据的通知》（湘建价【2016】160号）。

（3）考核时量

考核时量：2 小时。

（4）评分细则

评价内容			配分	考核点	备注
职业素养 20 分			10	检查图纸、计价规范、计价办法、计算工具和记录表格等是否齐全,做好工作前准备。	出现明显失误造成图纸、工具书、资料和记录工具严重损坏等;严重违反考场纪律,造成恶劣影响的第一大项计 0 分。
			10	文字、表格作业应字迹工整、填写规范,严格遵守考场纪律,不损坏考试工具书及设施。任务完成后,整齐摆放图纸、工具书、记录工具、凳子、整理工作台面等。	
工程量计算 50 分	工程识图	10	图纸识读准确,能发现问题、分析问题和解决问题,准确回答问题。		
	计量单位	5	符合《房屋建筑与装饰工程工程量计算规范》(GB50854-2013)要求。		
	工程量计算式	25	计算规则符合《房屋建筑与装饰工程工程量计算规范》(GB50854-2013)要求。		
	计算结果	10	结果计算准确。		
成果 80 分	表格填写 30 分	项目编码	5	符合《房屋建筑与装饰工程工程量计算规范》(GB50854-2013)要求。	
		项目名称	5	符合《房屋建筑与装饰工程工程量计算规范》(GB50854-2013)要求,并符合工程项目实际情况和工作任务要求。	
		项目特征描述	5	符合《房屋建筑与装饰工程工程量计算规范》(GB50854-2013)要求,并符合工程项目实际情况和工作任务要求。	
		填写清单	5	符合《房屋建筑与装饰工程工程量计算规范》(GB50854-2013)及《关于调整补充增值税条件下建设工程计价依据的通知》(湘建价【2016】160号)要求,清单表格齐全,数据填写完整。	
		编写编制说明和封面	5	编制说明的内容、封面填写符合《建设工程工程量清单计价规范》(GB50500-2013)及《关于调整补充增值税条件下建设工程计价依据的通知》(湘建价【2016】160号)要求。	
		装订成册	5	表格装订顺序无误,装订整齐。	

2.41. 试题编号: 2-41, 门窗工程工程量清单编制

(1) 任务描述

问题一: 请: 根据所给附件一施工图纸(办公楼施工图)描述该工程窗的类型、尺寸。

问题二: 根据所给附件施工图纸(办公楼施工图), 按照《房屋建筑与装饰工程工程量计算规范》(GB50854-2013)和《关于调整补充增值税条件下建设工程计价依据的通知》(湘建价【2016】160号)的要求, 完成窗工程量清单编

制。

(2) 实施条件

场地：普通教室； 材料：工程量清单表格；

工具：《建设工程工程量清单计价规范》（GB50500-2013）、《房屋建筑与装饰工程工程量计算规范》（GB50854-2013）和《关于调整补充增值税条件下建设工程计价依据的通知》（湘建价【2016】160号）。

(3) 考核时量

考核时量：2 小时。

(4) 评分细则

评价内容		配分	考核点	备注	
职业素养 20 分		10	检查图纸、计价规范、计价办法、计算工具和记录表格等是否齐全，做好工作前准备。	出现明显失误造成图纸、工具书、资料和记录工具严重损坏等；严重违反考场纪律，造成恶劣影响的第一大项计 0 分。	
		10	文字、表格作业应字迹工整、填写规范，严格遵守考场纪律，不损坏考试工具书及设施。任务完成后，整齐摆放图纸、工具书、记录工具、凳子、整理工作台面等。		
工程量计算 50 分	工程识图	10	图纸识读准确，能发现问题、分析问题和解决问题，准确回答问题。		
	计量单位	5	符合《房屋建筑与装饰工程工程量计算规范》（GB50854-2013）要求。		
	工程量计算式	25	计算规则符合《房屋建筑与装饰工程工程量计算规范》（GB50854-2013）要求。		
	计算结果	10	结果计算准确。		
成果 80 分	表格填写 30 分	项目编码	5		符合《房屋建筑与装饰工程工程量计算规范》（GB50854-2013）要求。
		项目名称	5		符合《房屋建筑与装饰工程工程量计算规范》（GB50854-2013）要求，并符合工程项目实际情况和工作任务要求。
		项目特征描述	5		符合《房屋建筑与装饰工程工程量计算规范》（GB50854-2013）要求，并符合工程项目实际情况和工作任务要求。
		填写清单	5		符合《房屋建筑与装饰工程工程量计算规范》（GB50854-2013）及《关于调整补充增值税条件下建设工程计价依据的通知》（湘建价【2016】160号）要求，清单表格齐全，数据填写完整。

		编写编制说明和封面	5	编制说明的内容、封面填写符合《建设工程工程量清单计价规范》(GB50500-2013)及《关于调整补充增值税条件下建设工程计价依据的通知》(湘建价【2016】160号)要求。
		装订成册	5	表格装订顺序无误,装订整齐。

2.42. 试题编号: 2-42, 门窗工程工程量清单编制

(1) 任务描述

已知某工程门窗表如下图,

问题一: 请根据图纸描述 M1、M2、C2、C3 的尺寸、数量。

问题二: 请按《房屋建筑与装饰工程工程量计算规范》(GB50854-2013)和《关于调整补充增值税条件下建设工程计价依据的通知》(湘建价【2016】160号)要求编制该工程 M1、M2、C2、C3 的工程量清单。

门 窗 表

类型	设计编号	洞口尺寸(mm)		樘数	开启方式	采用标准图集及编号		材料		过梁	备注
		宽	高			图集代号	编号	框材	扇材		
门	M1	900	2100	2	平开	98ZJ681	GJM101C1-1021	实木夹板门	底漆一遍,咖啡色调和漆二遍	GL09242	
	M2	1000	2100	9	平开	98ZJ681	GJM101C1-1021	实木夹板门	底漆一遍,咖啡色调和漆二遍	GL10242	
	M3	1500	2400	2	平开	98ZJ681	GJM124C1-1521	实木夹板门	底漆一遍,咖啡色调和漆二遍	GL15242	
	M4	800	2100	4	平开	07ZTJ603	PPM1-0821	塑钢门		GL08121	
窗	C1	2400	2400	2	平开	03J603-2	见大群	铝合金型材	中空玻璃(G+6A+6厚)		窗台300
	C2	2400	1800	4	平开	03J603-2	6WPLC55BC118-1.52	铝合金型材	中空玻璃(G+6A+6厚)		窗台900
	C3	1800	1800	1	平开	03J603-2	WPLC55BC94-1.52	铝合金型材	中空玻璃(G+6A+6厚)	GL18242	窗台900
	C4	1500	1800	4	平开	03J603-2	6WPLC55BC118-1.52	铝合金型材	中空玻璃(G+6A+6厚)		窗台900
	C5	4800	1500	1	平开	03J603-2	见大群	铝合金型材	中空玻璃(G+6A+6厚)		窗台900

图 33 门窗表图

(2) 实施条件

场地: 普通教室; 材料: 工程量清单格

工具: 《建设工程工程量清单计价规范》(GB50500-2013)、《房屋建筑与装饰工程工程量计算规范》(GB50854-2013)和《关于调整补充增值税条件下建设工程计价依据的通知》(湘建价【2016】160号)。

(3) 考核时量

考核时量: 2 小时。

(4) 评分细则

评价内容	配分	考核点	备注
职业素养 20 分	10	检查图纸、计价规范、计价办法、计算工具和记录表格等是否齐全,做好工作前准备。	出现明显失误造成图纸、工具书、资料和记录工具严重损坏等;严重违反考场纪律,造成恶劣
	10	文字、表格作业应字迹工整、填写规范,严格遵守考场纪律,不损坏考试工具书及设施。任务完成后,整齐摆放图纸、工具书、记录工具、凳子、整理工作台面等。	

成果 80 分	工程量计算 50 分	工程识图	10	图纸识读准确，能发现问题、分析问题和解决问题，准确回答问题。	劣影响的第 一大项计 0 分。
		计量单位	5	符合《房屋建筑与装饰工程工程量计算规范》（GB50854-2013）要求。	
		工程量计算式	25	计算规则符合《房屋建筑与装饰工程工程量计算规范》（GB50854-2013）要求。	
		计算结果	10	结果计算准确。	
	表格填写 30 分	项目编码	5	符合《房屋建筑与装饰工程工程量计算规范》（GB50854-2013）要求。	
		项目名称	5	符合《房屋建筑与装饰工程工程量计算规范》（GB50854-2013）要求，并符合工程项目实际情况和工作任务要求。	
		项目特征描述	5	符合《房屋建筑与装饰工程工程量计算规范》（GB50854-2013）要求，并符合工程项目实际情况和工作任务要求。	
		填写清单	5	符合《房屋建筑与装饰工程工程量计算规范》（GB50854-2013）及《关于调整补充增值税条件下建设工程计价依据的通知》（湘建价【2016】160号）要求，清单表格齐全，数据填写完整。	
		编写编制说明和封面	5	编制说明的内容、封面填写符合《建设工程工程量清单计价规范》（GB50500-2013）及《关于调整补充增值税条件下建设工程计价依据的通知》（湘建价【2016】160号）要求。	
		装订成册	5	表格装订顺序无误，装订整齐。	

2.43. 试题编号：2-43，门窗工程工程量清单编制

（1）任务描述

如图（1-1）、（1-2）某公司仓库外墙面 C-1：1500mm×2100mm，C-2：2400mm×2100mm，均为双层空腹钢窗；M-1：1500mm×3100mm，为木质防火门。内墙上，M-2：1000mm×3100mm，为半玻璃镶板门。

问题一：请根据图纸描述 C-1、C-2 的窗台高度。

问题二：请按《房屋建筑与装饰工程工程量计算规范》（GB50854-2013）和《关于调整补充增值税条件下建设工程计价依据的通知》（湘建价【2016】160号）要求编制门窗工程量清单。



图 (1-1)

图34 一层平面图

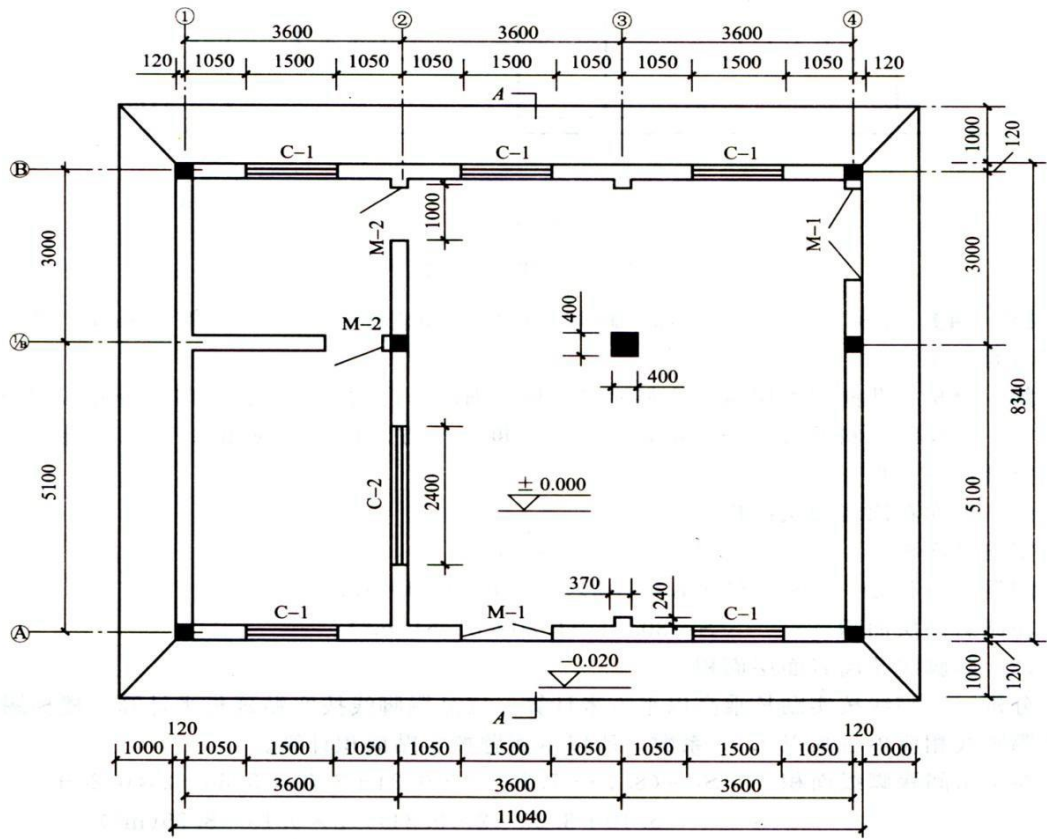

图 (1-2)

南立面图

图 35 立面图

(2) 实施条件

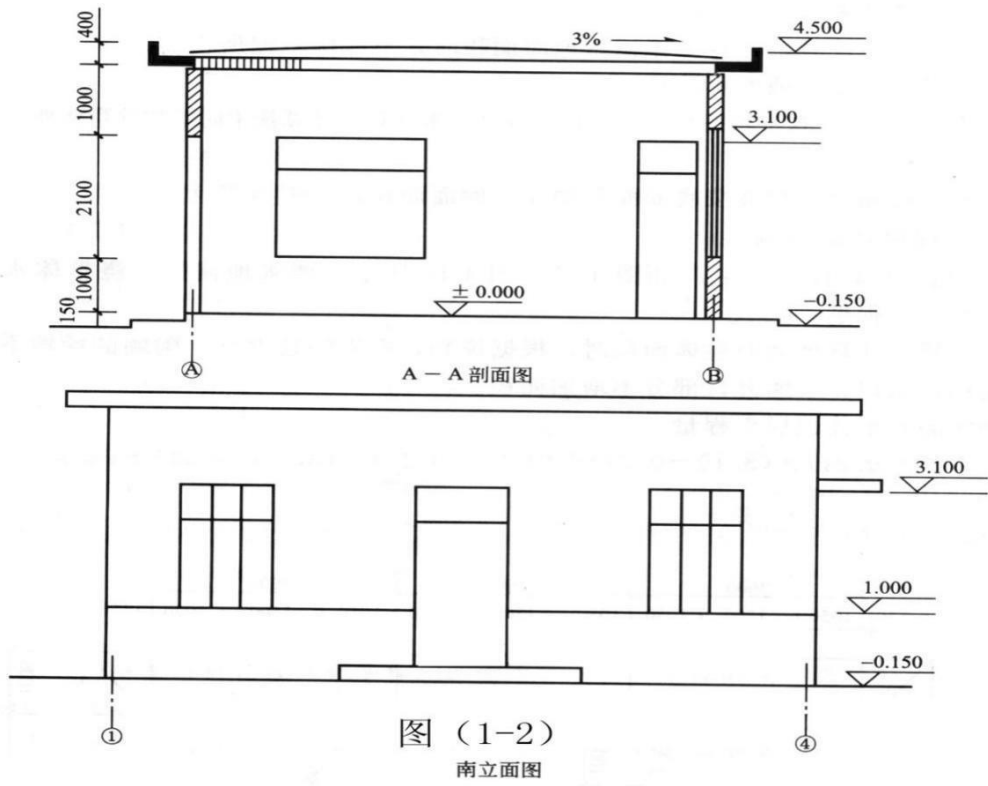
场地：普通教室；材料：工程量清单表格；

工具：《建设工程工程量清单计价规范》（GB50500-2013）、《房屋建筑与装饰工程工程量计算规范》（GB50854-2013）和《关于调整补充增值税条件下建设工程计价依据的通知》（湘建价【2016】160号）。

(3) 考核时量

考核时量：2 小时。

(4) 评分细则

评价内容		配分	考核点	备注
职业素养 20 分		10	检查图纸、计价规范、计价办法、计算工具和记录表格等是否齐全，做好工作前准备。	出现明显失误造成图纸、工具书、资料和记录工具严重损坏等；严重违反考场纪律，造成恶劣影响的第一大项计 0 分。
		10	文字、表格作业应字迹工整、填写规范，严格遵守考场纪律，不损坏考试工具书及设施。任务完成后，整齐摆放图纸、工具书、记录工具、凳子、整理工作台面等。	
工程量计算 50 分	工程识图	10	图纸识读准确，能发现问题、分析问题和解决问题，准确回答问题。	
	计量单位	5	符合《房屋建筑与装饰工程工程量计算规范》（GB50854-2013）要求。	
	工程量计算式	25	计算规则符合《房屋建筑与装饰工程工程量计算规范》（GB50854-2013）要求。	
	计算结果	10	结果计算准确。	
表格填写 30 分	项目编码	5	符合《房屋建筑与装饰工程工程量计算规范》（GB50854-2013）要求。	
	项目名称	5	符合《房屋建筑与装饰工程工程量计算规范》（GB50854-2013）要求，并符合工程项目实际情况和工作任务要求。	
	项目特征描述	5	符合《房屋建筑与装饰工程工程量计算规范》（GB50854-2013）要求，并符合工程项目实际情况和工作任务要求。	
	填写清单	5	符合《房屋建筑与装饰工程工程量计算规范》（GB50854-2013）及《关于调整补充增值税条件下建设工程计价依据的通知》（湘建价【2016】160号）要求，清单表格齐全，数据填写完整。	
	编写编制说明和封面	5	编制说明的内容、封面填写符合《建设工程工程量清单计价规范》（GB50500-2013）及《关于调整补充增值税条件下建设工程计价依据的通知》（湘建价【2016】160号）要求。	
	装订成册	5	表格装订顺序无误，装订整齐。	

3. 工程量清单计价模块

3.1. 试题编号：3-1，建筑分部分项工程项目组价列项与工程量计算

(1) 任务描述

某砖混结构工程图如下图，墙身为 M5 混合砂浆砌筑标准砖，一砖半混水砖墙。室外地坪标高-0.15m，GZ (370×370mm) 从基础圈梁 (370×240mm) 底 (-0.3m) 到板顶，门窗洞口上全部采用预制过梁。门窗洞尺寸：M1, 1500mm×2700mm；M2, 1000mm×2700mm；C1, 1800mm×1800mm。

问题一：请正确指出本工程的外墙墙厚和外墙中心线长度。

问题二：请填制实心砖墙的工程量计算单，并完成项目清单编制与定额列项的工作。

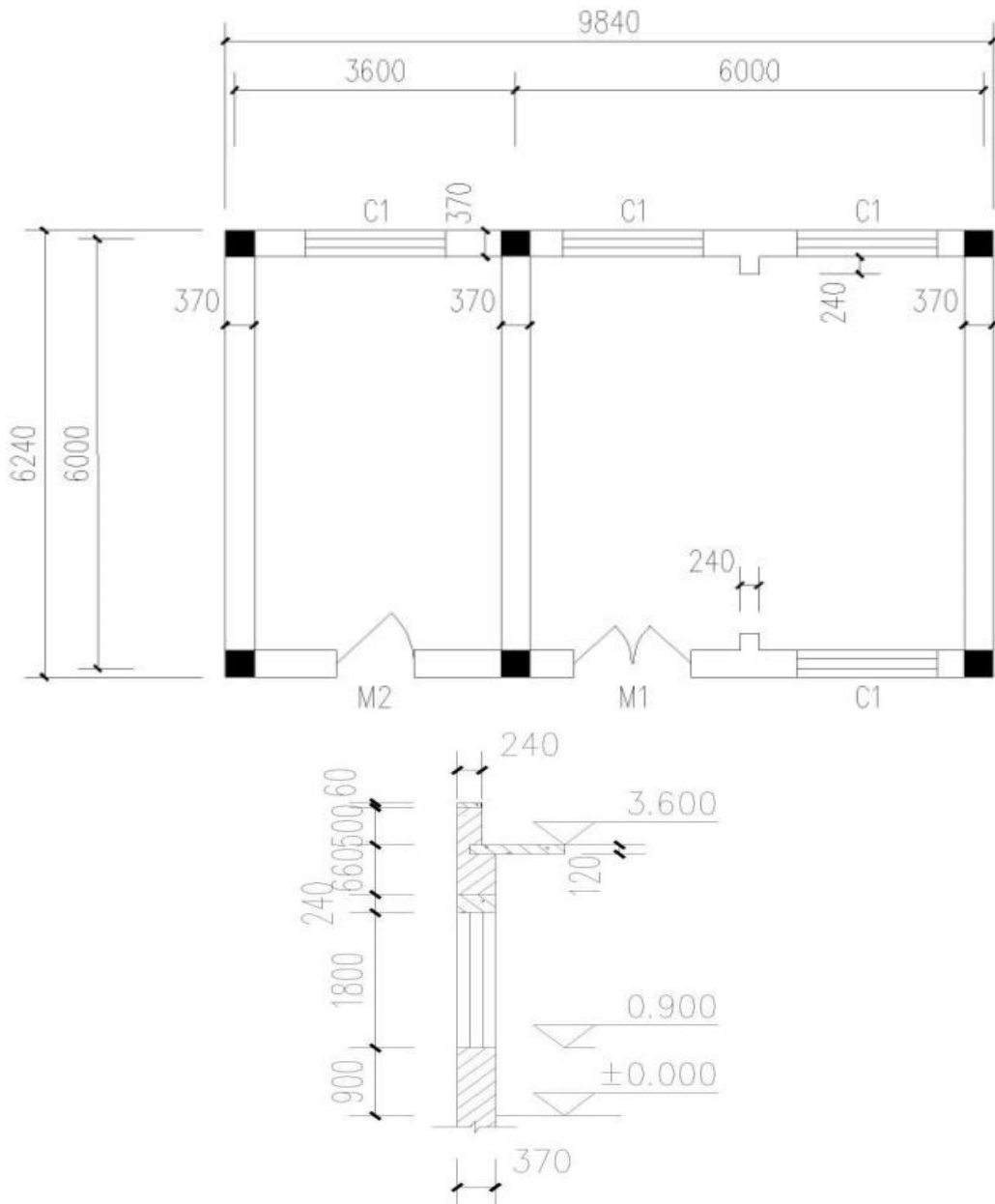

(2) 实施条件

场地：普通教室； 材料：工程量清单计算表格；

工具：《建设工程工程量清单计价规范》(GB50500-2013)、《房屋建筑与装

饰工程工程量计算规范》(GB50854-2013)、《关于调整补充增值税条件下建设工程计价依据的通知》(湘建价【2016】160号)、《湖南省建筑工程消耗量标准》(2014)及《湖南省建设工程计价办法附录》。

(3) 考核时量

考核时量：2 小时。

(4) 评分细则

评价内容		配分	考核点	备注	
职业素养 20 分		10	检查图纸、计价规范、计价办法、计算工具和记录表格等是否齐全,做好工作前准备。	出现明显失误造成图纸、工具书、资料和记录工具严重损坏等;严重违反考场纪律,造成恶劣影响的第一大项计 0 分。	
		10	文字、表格作业应字迹工整、填写规范,严格遵守考场纪律,不损坏考试工具书及设施。任务完成后,整齐摆放图纸、工具书、记录工具、凳子、整理工作台面等。		
成果 80 分	工程量列项 35 分	工程识图	10		图纸识读准确,能发现问题、分析问题和解决问题,准确回答问题。
		子目编码	5		符合《湖南省建筑工程消耗量标准》(2014)要求,并符合给定工程项目特点和工作任务实际情况,列项子目编码准确,完整。
		子目名称	25		符合《湖南省建筑工程消耗量标准》(2014)要求,并符合给定工程项目特点和工作任务实际情况,列项子目编号准确,完整。
	组价工程量计算 45 分	计量单位	5		符合《湖南省建筑工程消耗量标准》(2014)要求,计算单位准确。
		工程量计算式	5		符合《湖南省建筑工程消耗量标准》(2014)要求,计算式表达清晰,计算过程准确。
		计算结果	5	计算结果准确	

3.2. 试题编号：3-2，建筑分部分项工程项目组价列项与工程量计算

(1) 任务描述

某砖混结构工程图，室外地坪标高-0.15m，GZ（370×370mm）从基础圈梁（370×240mm）

底（-0.3m）到板顶，门窗洞口上全部采用预制过梁。门窗洞尺寸：M1，1500mm×2700mm； M2， 1000mm×2700mm； C1， 1800mm×1800mm。

问题一：请指出本工程的层高、层数以及结构类型。

问题二：请填制综合脚手架的工程量计算单，并完成项目清单编制与定额列项的工作。

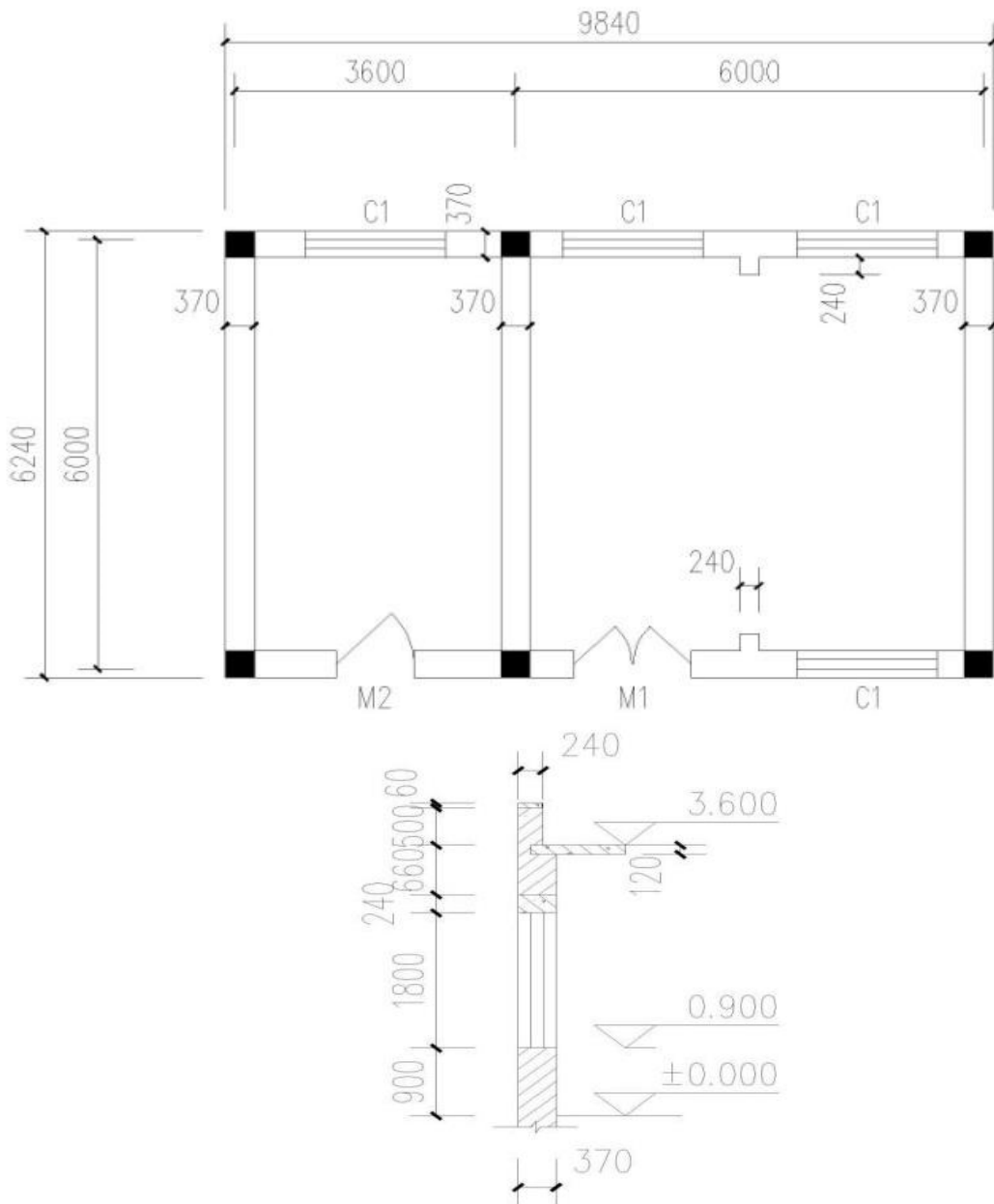

(2) 实施条件

场地：普通教室； 材料：工程量清单计算表格；

工具：《建设工程工程量清单计价规范》（GB50500-2013）、《房屋建筑与装饰工程工程量计算规范》（GB50854-2013）、《关于调整补充增值税条件下建设工程计价依据的通知》（湘建价【2016】160号）、《湖南省建筑工程消耗量标准》（2014）及《湖南省建设工程计价办法附录》。

(3) 考核时量

考核时量：2 小时。

(4) 评分细则

评价内容	配分	考核点	备注
职业素养 20 分	10	检查图纸、计价规范、计价办法、计算工具和记录表格等是否齐全,做好工作前准备。	出现明显失误造成图纸、工具书、资料和

			10	文字、表格作业应字迹工整、填写规范,严格遵守考场纪律,不损坏考试工具书及设施。任务完成后,整齐摆放图纸、工具书、记录工具、凳子、整理工作台面等。	记录工具严重损坏等;严重违反考场纪律,造成恶劣影响的第一大项计0分。
成果 80 分	工程量列项 35 分	工程识图	10	图纸识读准确,能发现问题、分析问题和解决问题,准确回答问题。	
		子目编码	5	符合《湖南省建筑工程消耗量标准》(2014)要求,并符合给定工程项目特点和工作任务实际情况,列项子目编码准确,完整。	
		子目名称	25	符合《湖南省建筑工程消耗量标准》(2014)要求,并符合给定工程项目特点和工作任务实际情况,列项子目编号准确,完整。	
	组价工程量计算 45 分	计量单位	5	符合《湖南省建筑工程消耗量标准》(2014)要求,计算单位准确。	
		工程量计算式	5	符合《湖南省建筑工程消耗量标准》(2014)要求,计算式表达清晰,计算过程准确。	
		计算结果	5	计算结果准确	

3.3. 试题编号：3-3，建筑分部分项工程项目组价列项与工程量计算

(1) 任务描述

问题一：根据所给附件一施工图纸（办公楼施工图），指出本工程的室外地坪标高、挖

土深度。

问题二：完成该图纸中①轴线上挖基坑土方和独立基础混凝土工程量，并完成项目清单编制与定额列项的工作。其中，土壤类别为坚土，采用人工开挖，基槽及房心采用人工夯填，胶轮车运土，土方运输距离 100m。

(2) 实施条件

场地：普通教室； 材料：工程量清单计算表格；

工具：《建设工程工程量清单计价规范》（GB50500-2013）、《房屋建筑与装饰工程工程量计算规范》（GB50854-2013）、《关于调整补充增值税条件下建设工程计价依据的通知》（湘建价【2016】160号）、《湖南省建筑工程消耗量标准》（2014）及《湖南省建设工程计价办法附录》。

(3) 考核时量

考核时量：2 小时。

(4) 评分细则

评价内容	配分	考核点	备注
职业素养 20 分	10	检查图纸、计价规范、计价办法、计算工具和记录表格等是否齐全,做好工作前准备。	出现明显失误造成图纸、工具书、资料

			10	文字、表格作业应字迹工整、填写规范,严格遵守考场纪律,不损坏考试工具书及设施。任务完成后,整齐摆放图纸、工具书、记录工具、凳子、整理工作台面等。	记录工具严重损坏等;严重违反考场纪律,造成恶劣影响的第一大项计0分。
成果 80 分	工程量列项 35 分	工程识图	10	图纸识读准确,能发现问题、分析问题和解决问题,准确回答问题。	
		子目编码	5	符合《湖南省建筑工程消耗量标准》(2014)要求,并符合给定工程项目特点和工作任务实际情况,列项子目编码准确,完整。	
		子目名称	25	符合《湖南省建筑工程消耗量标准》(2014)要求,并符合给定工程项目特点和工作任务实际情况,列项子目编号准确,完整。	
	组价工程量计算 45 分	计量单位	5	符合《湖南省建筑工程消耗量标准》(2014)要求,计算单位准确。	
		工程量计算式	5	符合《湖南省建筑工程消耗量标准》(2014)要求,计算式表达清晰,计算过程准确。	
		计算结果	5	计算结果准确	

3.4. 试题编号：3-4，建筑分部分项工程项目组价列项与工程量计算

(1) 任务描述

问题一：根据所给附件一施工图纸（办公楼施工图），指出本工程的室外地坪标高、挖土深度。

问题二：完成该图纸中 A 轴线上挖基坑土方和独立基础混凝土工程量，并完成项目清单编制与定额列项的工作。土壤类别为坚土，采用人工开挖，基槽及房心采用人工夯填，胶轮车运土，土方运输距离 100m。

(2) 实施条件

场地：普通教室； 材料：工程量清单计价表格；

工具：《建设工程工程量清单计价规范》（GB50500-2013）、《房屋建筑与装饰工程工程量计算规范》（GB50854-2013）、《关于调整补充增值税条件下建设工程计价依据的通知》（湘建价【2016】160号）、《湖南省建筑工程消耗量标准》（2014）及《湖南省建设工程计价办法附录》。

(3) 考核时量

考核时量：2 小时。

(4) 评分细则

评价内容	配分	考核点	备注
职业素养 20 分	10	检查图纸、计价规范、计价办法、计算工具和记录表格等是否齐全，做好工作前准备。	出现明显失误造成图纸、工具书、资料

			10	文字、表格作业应字迹工整、填写规范，严格遵守考场纪律，不损坏考试工具书及设施。任务完成后，整齐摆放图纸、工具书、记录工具、凳子、整理工作台面等。	和记录工具严重损坏等；严重违反考场纪律，造成恶劣影响的 第一大项计0分。
成果 80分	工程量列项 35分	工程识图	10	图纸识读准确，能发现问题、分析问题和解决问题，准确回答问题。	
		子目编码	5	符合《湖南省建筑工程消耗量标准》（2014）要求，并符合给定工程项目特点和工作任务实际情况，列项子目编码准确，完整。	
		子目名称	25	符合《湖南省建筑工程消耗量标准》（2014）要求，并符合给定工程项目特点和工作任务实际情况，列项子目编号准确，完整。	
	组价工程量计算 45分	计量单位	5	符合《湖南省建筑工程消耗量标准》（2014）要求，计算单位准确。	
		工程量计算式	5	符合《湖南省建筑工程消耗量标准》（2014）要求，计算式表达清晰，计算过程准确。	
		计算结果	5	计算结果准确	

3.5. 试题编号：3-5， 建筑分部分项工程项目综合单价的计算

(1) 任务描述

某项目工程量清单及组价工程量计算单如下，请根据此工程量计算单、现行计价文件以及当时当地市场价格信息，按照一般计税法编制该清单项目的综合单价分析表。（结果保留二位小数）

人工单价：100 元/工日；管理费：23.33%；利润率：25.42%。

表 45 工程量计算单

序号	清单或定额编号	项目名称（含特征）	计量单位	数量
1	010101004	挖基坑土方 1. 土壤类别：二类土 2. 挖土深度：2m 内	m ³	29.33
1.1	A1-4	人工挖基坑 深度 2m 以内 普通土	100m ³	0.91

(2) 实施条件

场地：普通教室； 材料：工程量清单计价表格；

工具：《建设工程工程量清单计价规范》（GB50500-2013）、《房屋建筑与装饰工程工程量计算规范》（GB50854-2013）、《关于调整补充增值税条件下建设工程计价依据的通知》

（湘建价【2016】160号）、《湖南省建筑工程消耗量标准》（2014）及《湖南省建设工程计价办法附录》、《湖南省住房和城乡建设厅关于调整建设工程销项税额和材料综合税率计费标准的通知》（湘建价【2018】101号）、《湖南省住房和城乡建设厅关于发布 2017 年湖南省建设工程人工工资单价的通知》（湘建

价【2017】165号)。

(3) 考核时量
考核时量：2 小时。

(4) 评分细则

评价内容		配分	考核点	备注	
职业素养 20 分		10	检查图纸、计价规范、计价办法、计算工具和记录表格等是否齐全，做好工作前准备。	出现明显失误造成图纸、工具书、资料和记录工具严重损坏等；严重违反考场纪律，造成恶劣影响的第一大项计 0 分。	
		10	文字、表格作业应字迹工整、填写规范，严格遵守考场纪律，不损坏考试工具书及设施。任务完成后，整齐摆放图纸、工具书、记录工具、凳子、整理工作台面等。		
成果 80 分	组价项目信息填写	项目编码名称数量的填写	10		符合项目已知工程量清单及组价工程量，清单项目与组价项目编码、名称、数量填写准确。
	人材机用量及单价计算	取费单价	10		组价子目取费单价计算准确。
		市场单价	10		能够按照已求内容，计算并填写组价子目市场单价。
	直接费用计算	人工费	5		符合《关于调整补充增值税条件下建设工程计价依据的通知》（湘建价【2016】160号）以及补充规定的要求，人工费计算准确。
		材料费	5		符合《关于调整补充增值税条件下建设工程计价依据的通知》（湘建价【2016】160号）以及补充规定的要求，材料费计算准确。
		机械费	5		符合《关于调整补充增值税条件下建设工程计价依据的通知》（湘建价【2016】160号）以及补充规定的要求，机械费计算准确。
	综合单价计算	管理费	5		符合《关于调整补充增值税条件下建设工程计价依据的通知》（湘建价【2016】160号）以及补充规定的要求，管理费计算准确。
		利润	5		符合《关于调整补充增值税条件下建设工程计价依据的通知》（湘建价【2016】160号）以及补充规定的要求，利润计算准确。
		规费	10	符合《关于调整补充增值税条件下建设工程计价依据的通知》（湘建价【2016】160号）以及补充规定的要求，规费计算准确。	
		销项税额	5	符合《关于调整补充增值税条件下建设工程计价依据的通知》（湘建价【2016】160号）以及补充规定的要求，销项税额计算准确。	
附加税费		5	符合《关于调整补充增值税条件下建设工程计价依据的通知》（湘建价【2016】160号）以及补充规定的要求，附加税费计算准确。		
	综合单价	5	符合《关于调整补充增值税条件下建设工程计价依据的通知》（湘建价【2016】160号）以及补		

充规定的要求，综合单价计算准确。

3.6. 试题编号：3-6，建筑分部分项工程项目综合单价的计算

(1) 任务描述

某现浇混凝土有梁板项目为 C30 商品混凝土采用垂直运输机械运送施工，其工程量清单及组价工程量计算单如下，请根据此工程量计算单、现行计价文件以及当时当地市场价格信息，按照一般计税法编制该清单项目的综合单价分析表。（结果保留二位小数）

主材单价：C30 商品混凝土：500 元/m³，水泥 32.5：0.414 元/kg，中净砂：194 元/m³，水：3.9 元/m³，电：0.906 元/kwh；其余材料及机械单价取定额基价。

人工单价：100 元/工日；管理费：23.33%；利润率：25.42%。

表 47 工程量计算单

序号	清单或定额编号	项目名称（含特征）	计量单位	数量
1	010505001001	有梁板混凝土种类：商品混凝土 混凝土强度等级：C30	m	670.6
1.1	A5-86 换	现浇混凝土柱：普通商品砼 C30（ 水泥砂浆 1:2，水泥 32.5 级）	10m ³	67.06

(2) 实施条件

场地：普通教室；材料：工程量清单计价表格；

工具：《建设工程工程量清单计价规范》（GB50500-2013）、《房屋建筑与装饰工程工程量计算规范》（GB50854-2013）、《关于调整补充增值税条件下建设工程计价依据的通知》

（湘建价【2016】160 号）、《湖南省建筑工程消耗量标准》（2014）及《湖南省建设工程计价办法附录》、《湖南省住房和城乡建设厅关于调整建设工程销项税额和材料综合税率计费标准的通知》（湘建价【2018】101 号）、《湖南省住房和城乡建设厅关于发布 2017 年湖南省建设工程人工工资单价的通知》（湘建价【2017】165 号）。

(3) 考核时量

考核时量：2 小时。

(4) 评分细则

评价内容	配分	考核点	备注
职业素养 20 分	10	检查图纸、计价规范、计价办法、计算工具和记录表格等是否齐全，做好工作前准备。	出现明显失误造成 图纸、工具书、资料 和记录
	10	文字、表格作业应字迹工整、填写规范，严格遵守考场纪律，不损坏考试工具书及设施。任务完成后，整齐摆放图纸、工具书、记录工具、凳	

成果 80分	组价项目信息填写	项目编码名称数量的填写	10	符合项目已知工程量清单及组价工程量，清单项目与组价项目编码、名称、数量填写准确。	工具严重损坏等；严重违反考场纪律，造成恶劣影响的第一大项计0分。
	人材机用量及单价计算	取费单价	10	组价子目取费单价计算准确。	
		市场单价	10	能够按照已求内容，计算并填写组价子目市场单价。	
	直接费用计算	人工费	5	符合《关于调整补充增值税条件下建设工程计价依据的通知》（湘建价【2016】160号）以及补充规定的要求，人工费计算准确。	
		材料费	5	符合《关于调整补充增值税条件下建设工程计价依据的通知》（湘建价【2016】160号）以及补充规定的要求，材料费计算准确。	
		机械费	5	符合《关于调整补充增值税条件下建设工程计价依据的通知》（湘建价【2016】160号）以及补充规定的要求，机械费计算准确。	
	综合单价计算	管理费	5	符合《关于调整补充增值税条件下建设工程计价依据的通知》（湘建价【2016】160号）以及补充规定的要求，管理费计算准确。	
		利润	5	符合《关于调整补充增值税条件下建设工程计价依据的通知》（湘建价【2016】160号）以及补充规定的要求，利润计算准确。	
		规费	10	符合《关于调整补充增值税条件下建设工程计价依据的通知》（湘建价【2016】160号）以及补充规定的要求，规费计算准确。	
		销项税额	5	符合《关于调整补充增值税条件下建设工程计价依据的通知》（湘建价【2016】160号）以及补充规定的要求，销项税额计算准确。	
		附加税费	5	符合《关于调整补充增值税条件下建设工程计价依据的通知》（湘建价【2016】160号）以及补充规定的要求，附加税费计算准确。	
		综合单价	5	符合《关于调整补充增值税条件下建设工程计价依据的通知》（湘建价【2016】160号）以及补充规定的要求，综合单价计算准确。	

3.7. 试题编号：3-7，建筑工程工程量清单计价表的填制及文件的装订

(1) 任务描述

已知湘潭市区某建筑工程为二层框架结构，建筑面积为 590 m²，其按一般计税法计算的单位工程费用计算表如下，请根据湖南省现行计价办法规定，以及表中已有数据填写完整该表并完成该建筑工程投标报价文件编制并装订成册。（结果保留二位小数）

其中：管理费：23.33%；利润率：25.42%

表48 单位工程费用计算表(投标报价)(一般计税法)

工程名称: 标段: 名称:

序号	工程内容	计算过程	费率 (%)	金额(元)
1	直接费用			
1.1	人工费			5220.76
1.1.1	其中:取费人工费			3820.06
1.2	材料费			4725.78
1.3	机械费			365.15
1.3.1	其中:取费机械费			362.54
2	费用和利润			
2.1	管理费			
2.2	利润			
2.3	总价措施项目费			
2.3.1	其中:安全文明施工费			
2.4	规费			
2.4.1	工程排污费			
2.4.2	职工教育经费和工会经费			
2.4.3	住房公积金			
2.4.4	安全生产责任险			
2.4.5	社会保险费			
3	建安造价			
4	销项税额			
5	附加税费			
6	其他项目费			10000
建安工程造价				

(2) 实施条件

场地: 普通教室;

材料: 工程量清单计价表格

工具: 《建设工程工程量清单计价规范》(GB50500-2013)、《房屋建筑与装饰工程工程量计算规范》(GB50854-2013)、《关于调整补充增值税条件下建设工程计价依据的通知》(湘建价【2016】160号)、《湖南省建筑工程消耗量标准》(2014)、《湖南省建筑装饰装修工程消耗量标准》(2014)及《湖南省建设工程计价办法附录》、《湖南省住房和城乡建设厅关于调整建设工程销项税额和材料综合税率计费标准的通知》(湘建价【2018】101号)、《湖南省住房和城乡建设厅关于发布2017年湖南省建设工程人工工资单价的通知》(湘建价【2017】165

号)。

(3) 考核时量

考核时量：2 小时。

(4) 评分细则

评价内容		配分	考核点	备注	
职业素养 20 分		10	检查图纸、计价规范、计价办法、计算工具和记录表格等是否齐全，做好工作前准备。	出现明显失误造成图纸、工具书、资料和记录工具严重损坏等；严重违反考场纪律，造成恶劣影响的第一大项计 0 分。	
		10	文字、表格作业应字迹工整、填写规范，严格遵守考场纪律，不损坏考试工具书及设施。任务完成后，整齐摆放图纸、工具书、记录工具、凳子、整理工作台面等。		
成果 80 分	单位工程费用计算表的填制 60 分	直接费用	5		符合《关于调整补充增值税条件下建设工程计价依据的通知》（湘建价【2016】160 号）以及补充规定的要求，直接费用计算准确。
		管理费	5		符合《关于调整补充增值税条件下建设工程计价依据的通知》（湘建价【2016】160 号）以及补充规定的要求，管理费计算准确。
		利润	5		符合《关于调整补充增值税条件下建设工程计价依据的通知》（湘建价【2016】160 号）以及补充规定的要求，利润计算准确。
		安全文明施工费	10		符合《关于调整补充增值税条件下建设工程计价依据的通知》（湘建价【2016】160 号）以及补充规定的要求，安全文明施工费计算准确。
		总价措施费	5		符合《关于调整补充增值税条件下建设工程计价依据的通知》（湘建价【2016】160 号）以及补充规定的要求，总价措施费计算准确。
		规费	10		符合《关于调整补充增值税条件下建设工程计价依据的通知》（湘建价【2016】160 号）以及补充规定的要求，规费计算准确。
		建安造价	5		符合《关于调整补充增值税条件下建设工程计价依据的通知》（湘建价【2016】160 号）以及补充规定的要求，建安造价计算准确。
		销项税额	5		符合《关于调整补充增值税条件下建设工程计价依据的通知》（湘建价【2016】160 号）以及补充规定的要求，销项税额计算准确。
		附加税费	10	符合《关于调整补充增值税条件下建设工程计价依据的通知》（湘建价【2016】160 号）以及补充规定的要求，附加税费计算准确。	
		单位工程造价	5	符合《关于调整补充增值税条件下建设工程计价依据的通知》（湘建价【2016】160 号）以及补充规定的要求，单位工程造价计算准确。	
装订成果 20 分	封面、编制说明	15	符合《关于调整补充增值税条件下建设工程计价依据的通知》（湘建价【2016】160 号）以及补充规定的要求，封面、编制说明编制准确。		
	装订	5	符合《关于调整补充增值税条件下建设工程计价		

依据的通知》（湘建价【2016】160号）以及补充规定的要求，装订顺序准确。

3.8. 试题编号：3-8，建筑工程工程量清单计价表的填制及文件的装订

(1) 任务描述

已知湘潭县城某建筑工程为五层框架结构，建筑面积为 3200 m²，其按一般计税法计算的单位工程费用计算表如下，请根据湖南省现行计价办法规定，以及表中已有数据填写完整该表并完成该建筑工程投标报价文件编制并装订成册。（结果保留二位小数）其中：管理费：23.33%；利润率：25.42%

表 49 单位工程费用计算表(投标报价)(一般计税法)

工程名称：

标段：

名称：

序号	工程内容	计算过程	费率(%)	金额(元)
1	直接费用			
1.1	人工费			225166.4
1.1.1	其中:取费人工			139278.2
1.2	材料费			406581.2
1.3	机械费			52355.57
1.3.1	其中:取费机械			47937.23
2	费用和利润			
2.1	管理费			
2.2	利润			
2.3	总价措施项目费			
2.3.1	其中:安全文明施工费			
2.4	规费			
2.4.1	工程排污费			
2.4.2	职工教育经费和工会经费			
2.4.3	住房公积金			
2.4.4	安全生产责任险			
2.4.5	社会保险费			
3	建安造价			
4	销项税额			
5	附加税费			
6	其他项目费			10000
建安工程造价				

(2) 实施条件

场地：普通教室；

材料：工程量清计价表格；

工具：《建设工程工程量清单计价规范》（GB50500-2013）、《房屋建筑与装饰工程工程量计算规范》（GB50854-2013）、《关于调整补充增值税条件下建设工程计价依据的通知》（湘建价【2016】160号）、《湖南省建筑工程消耗量标准》（2014）、《湖南省建筑装饰装修工程消耗量标准》（2014）及《湖南省建设工程计价办法附录》、《湖南省住房和城乡建设厅关于调整建设工程销项税额和材料综合税率计费标准的通知》（湘建价【2018】101号）、《湖南省住房和城乡建设厅关于发布2017年湖南省建设工程人工工资单价的通知》（湘建价【2017】165号）。

(3) 考核时量

考核时量：2 小时。

(4) 评分细则

评价内容		配分	考核点	备注	
职业素养 20 分		10	检查图纸、计价规范、计价办法、计算工具和记录表格等是否齐全，做好工作前准备。	出现明显失误造成图纸、工具书、资料和记录工具严重损坏等；严重违反考场纪律，造成恶劣影响的第一大项计 0 分。	
		10	文字、表格作业应字迹工整、填写规范，严格遵守考场纪律，不损坏考试工具书及设施。任务完成后，整齐摆放图纸、工具书、记录工具、凳子、整理工作台面等。		
成果 80 分	单位工程费用计算表的填制 60 分	直接费用	5		符合《关于调整补充增值税条件下建设工程计价依据的通知》（湘建价【2016】160号）以及补充规定的要求，直接费用计算准确。
		管理费	5		符合《关于调整补充增值税条件下建设工程计价依据的通知》（湘建价【2016】160号）以及补充规定的要求，管理费计算准确。
		利润	5		符合《关于调整补充增值税条件下建设工程计价依据的通知》（湘建价【2016】160号）以及补充规定的要求，利润计算准确。
		安全文明施工费	10		符合《关于调整补充增值税条件下建设工程计价依据的通知》（湘建价【2016】160号）以及补充规定的要求，安全文明施工费计算准确。
		总价措施费	5		符合《关于调整补充增值税条件下建设工程计价依据的通知》（湘建价【2016】160号）以及补充规定的要求，总价措施费计算准确。
		规费	10		符合《关于调整补充增值税条件下建设工程计价依据的通知》（湘建价【2016】160号）以及补充规定的要求，规费计算准确。
		建安造价	5		符合《关于调整补充增值税条件下建设工程计价依据的通知》（湘建价【2016】160号）以及补充规定的要求，建安造价计算准确。
		销项税额	5		符合《关于调整补充增值税条件下建设工程计价依据的通知》（湘建价【2016】160号）以及补充规定的要求，销项税额计算准确。

装订 成果 20分	附加税费	10	符合《关于调整补充增值税条件下建设工程计价依据的通知》（湘建价【2016】160号）以及补充规定的要求，附加税费计算准确。
	单位工程造价	5	符合《关于调整补充增值税条件下建设工程计价依据的通知》（湘建价【2016】160号）以及补充规定的要求，单位工程造价计算准确。
	封面、编制说明	15	符合《关于调整补充增值税条件下建设工程计价依据的通知》（湘建价【2016】160号）以及补充规定的要求，封面、编制说明编制准确。
	装订	5	符合《关于调整补充增值税条件下建设工程计价依据的通知》（湘建价【2016】160号）以及补充规定的要求，装订顺序准确。

3.9. 试题编号：3-9，建筑工程工程量清单计价表的填制及文件的装订

(1) 任务描述

已知湘潭市区某建筑工程为二层砖混结构，建筑面积为 1200 m²，其按一般计税法计算的单位工程费用计算表如下，请根据湖南省现行计价办法规定，以及表中已有数据填写完整该表并完成该建筑工程投标报价文件编制并装订成册。（结果保留二位小数）其中：管理费：23.33%；利润率：25.42%

表 50 单位工程费用计算表(投标报价)(一般计税法)

工程名称： 标段： 名称：

序号	工程内容	计算过程	费率 (%)	金额(元)
1	直接费用			
1.1	人工费			126320.82
1.1.1	其中:取费人工费			82383.15
1.2	材料费			222596.49
1.3	机械费			12191.47
1.3.1	其中:取费机械费			11749.29
2	费用和利润			
2.1	管理费			
2.2	利润			
2.3	总价措施项目费			
2.3.1	其中:安全文明施工费			
2.4	规费			
2.4.1	工程排污费			
2.4.2	职工教育经费和工会经费			
2.4.3	住房公积金			
2.4.4	安全生产责任险			
2.4.5	社会保险费			

3	建安造价			
4	销项税额			
5	附加税费			
6	其他项目费			10000
建安工程造价				

(2) 实施条件

场地：普通教室； 材料：工程量清计价表格；

工具：《建设工程工程量清单计价规范》(GB50500-2013)、《房屋建筑与装饰工程工程量计算规范》(GB50854-2013)、《关于调整补充增值税条件下建设工程计价依据的通知》(湘建价【2016】160号)、《湖南省建筑工程消耗量标准》(2014)、《湖南省建筑装饰装修工程消耗量标准》(2014)及《湖南省建设工程计价办法附录》、《湖南省住房和城乡建设厅关于调整建设工程销项税额和材料综合税率计费标准的通知》(湘建价【2018】101号)、《湖南省住房和城乡建设厅关于发布2017年湖南省建设工程人工工资单价的通知》(湘建价【2017】165号)。

(3) 考核时量

考核时量：2 小时。

(4) 评分细则

评价内容		配分	考核点	备注	
职业素养 20 分		10	检查图纸、计价规范、计价办法、计算工具和记录表格等是否齐全，做好工作前准备。	出现明显失误造成图纸、工具书、资料和记录工具严重损坏等；严重违反考场纪律，造成恶劣影响的第一大项计 0 分。	
		10	文字、表格作业应字迹工整、填写规范，严格遵守考场纪律，不损坏考试工具书及设施。任务完成后，整齐摆放图纸、工具书、记录工具、凳子、整理工作台面等。		
成果 80 分	单位工程费用计算表的填制 60 分	直接费用	5		符合《关于调整补充增值税条件下建设工程计价依据的通知》(湘建价【2016】160号)以及补充规定的要求，直接费用计算准确。
		管理费	5		符合《关于调整补充增值税条件下建设工程计价依据的通知》(湘建价【2016】160号)以及补充规定的要求，管理费计算准确。
		利润	5		符合《关于调整补充增值税条件下建设工程计价依据的通知》(湘建价【2016】160号)以及补充规定的要求，利润计算准确。
		安全文明施工费	10		符合《关于调整补充增值税条件下建设工程计价依据的通知》(湘建价【2016】160号)以及补充规定的要求，安全文明施工费计算准确。
		总价措施费	5		符合《关于调整补充增值税条件下建设工程计价依据的通知》(湘建价【2016】160号)以及补充规定的要求，总价措施费计算准确。
	规费	10	符合《关于调整补充增值税条件下建设工程计价依据的通知》(湘建价【2016】160号)以及补充规定的要求，规费计算准确。		

	建安造价	5	符合《关于调整补充增值税条件下建设工程计价依据的通知》(湘建价【2016】160号)以及补充规定的要求,建安造价计算准确。
	销项税额	5	符合《关于调整补充增值税条件下建设工程计价依据的通知》(湘建价【2016】160号)以及补充规定的要求,销项税额计算准确。
	附加税费	10	符合《关于调整补充增值税条件下建设工程计价依据的通知》(湘建价【2016】160号)以及补充规定的要求,附加税费计算准确。
	单位工程造价	5	符合《关于调整补充增值税条件下建设工程计价依据的通知》(湘建价【2016】160号)以及补充规定的要求,单位工程造价计算准确。
装订成果 20分	封面、编制说明	15	符合《关于调整补充增值税条件下建设工程计价依据的通知》(湘建价【2016】160号)以及补充规定的要求,封面、编制说明编制准确。
	装订	5	符合《关于调整补充增值税条件下建设工程计价依据的通知》(湘建价【2016】160号)以及补充规定的要求,装订顺序准确。

3.10. 试题编号: 3-10, 建筑工程工程量清单计价表的填制及文件的装订

(1) 任务描述

已知湘潭县城某建筑工程为6层框架结构,建筑面积为3590 m²,其按一般计税法计算的单位工程费用计算表如下,请根据湖南省现行计价办法规定,以及表中已有数据填写完整该表并完成该建筑工程投标报价文件编制并装订成册。(结果保留二位小数)其中:管理费:23.33%;利润率:25.42%。

表 51 单位工程费用计算表(投标报价)(一般计税法)

工程名称:

标段:

名称:

序号	工程内容	计算过程	费率(%)	金额(元)
1	直接费用			
1.1	人工费			882633.76
1.1.1	其中:取费人工			586378.81
1.2	材料费			1302841.98
1.3	机械费			216658.44
1.3.1	其中:取费机械			191351.35
2	费用和利润			
2.1	管理费			
2.2	利润			
2.3	总价措施项目费			
2.3.1	其中:安全文明施工费			
2.4	规费			
2.4.1	工程排污费			

2.4.2	职工教育经费和工会经费			
2.4.3	住房公积金			
2.4.4	安全生产责任险			
2.4.5	社会保险费			
3	建安造价			
4	销项税额			
5	附加税费			
6	其他项目费			10000
建安工程造价				

(2) 实施条件

场地：普通教室；

材料：工程量清计价表格；

工具：《建设工程工程量清单计价规范》（GB50500-2013）、《房屋建筑与装饰工程工程量计算规范》（GB50854-2013）、《关于调整补充增值税条件下建设工程计价依据的通知》（湘建价【2016】160号）、《湖南省建筑工程消耗量标准》（2014）、《湖南省建筑装饰装修工程消耗量标准》（2014）及《湖南省建设工程计价办法附录》、《湖南省住房和城乡建设厅关于调整建设工程销项税额和材料综合税率计费标准的通知》（湘建价【2018】101号）、《湖南省住房和城乡建设厅关于发布2017年湖南省建设工程人工工资单价的通知》（湘建价【2017】165号）。

(3) 考核时量

考核时量：2小时。

(4) 评分细则

评价内容		配分	考核点	备注	
职业素养 20分		10	检查图纸、计价规范、计价办法、计算工具和记录表格等是否齐全，做好工作前准备。	出现明显失误造成图纸、工具书、资料和记录工具严重损坏等；严重违反考场纪律，造成恶劣影响的第一大项计0分。	
		10	文字、表格作业应字迹工整、填写规范，严格遵守考场纪律，不损坏考试工具书及设施。任务完成后，整齐摆放图纸、工具书、记录工具、凳子、整理工作台面等。		
成果 80分	单位工程费用表的填制 60分	直接费用	5		符合《关于调整补充增值税条件下建设工程计价依据的通知》（湘建价【2016】160号）以及补充规定的要求，直接费用计算准确。
	管理费	5	符合《关于调整补充增值税条件下建设工程计价依据的通知》（湘建价【2016】160号）以及补充规定的要求，管理费计算准确。		
	利润	5	符合《关于调整补充增值税条件下建设工程计价依据的通知》（湘建价【2016】160号）以及补充规定的要求，利润计算准确。		

	安全文明施工费	10	符合《关于调整补充增值税条件下建设工程计价依据的通知》（湘建价【2016】160号）以及补充规定的要求，安全文明施工费计算准确。
	总价措施费	5	符合《关于调整补充增值税条件下建设工程计价依据的通知》（湘建价【2016】160号）以及补充规定的要求，总价措施费计算准确。
	规费	10	符合《关于调整补充增值税条件下建设工程计价依据的通知》（湘建价【2016】160号）以及补充规定的要求，规费计算准确。
	建安造价	5	符合《关于调整补充增值税条件下建设工程计价依据的通知》（湘建价【2016】160号）以及补充规定的要求，建安造价计算准确。
	销项税额	5	符合《关于调整补充增值税条件下建设工程计价依据的通知》（湘建价【2016】160号）以及补充规定的要求，销项税额计算准确。
	附加税费	10	符合《关于调整补充增值税条件下建设工程计价依据的通知》（湘建价【2016】160号）以及补充规定的要求，附加税费计算准确。
	单位工程造价	5	符合《关于调整补充增值税条件下建设工程计价依据的通知》（湘建价【2016】160号）以及补充规定的要求，单位工程造价计算准确。
装订成果 20分	封面、编制说明	15	符合《关于调整补充增值税条件下建设工程计价依据的通知》（湘建价【2016】160号）以及补充规定的要求，封面、编制说明编制准确。
	装订	5	符合《关于调整补充增值税条件下建设工程计价依据的通知》（湘建价【2016】160号）以及补充规定的要求，装订顺序准确。

3.11. 试题编号：3-11，装饰分部分项工程项目组价列项与工程量计算

(1) 任务描述

某砖混结构工程图如下图，室外地坪-0.6m。门窗洞尺寸：M1，1500mm×2700mm；M2，1000mm×2700mm；C1，1800mm×1800mm。地面面层 800×800mm 瓷质地板砖，1:4 水泥浆粘贴；踢脚线高 150mm，用 800×800mm 瓷质地板砖裁贴。室内墙面及天棚抹混合砂浆，刮仿瓷涂料二遍，面刷墙漆。外墙窗台下贴 600×300mm 火烧麻石板，窗台以上 95×95mm 面砖，灰缝宽 10mm。

问题一：请描述该工程地面的装饰做法。

问题二：请按定额计算规则计算室内地面装饰装修工程的工程量，填制工程量计算单，并完成项目清单编制与定额列项的工作。

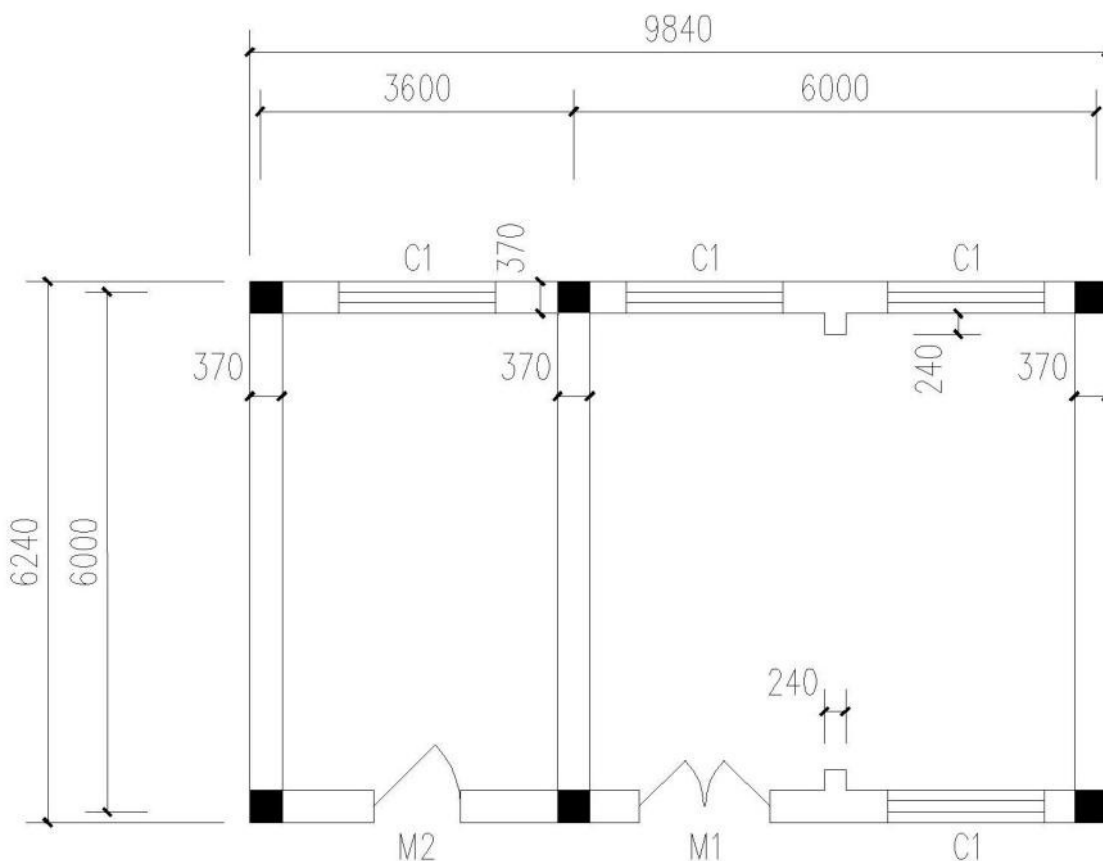

(2) 实施条件

场地：普通教室； 材料：工程量清单计价表格；

工具：《建设工程工程量清单计价规范》（GB50500-2013）、《房屋建筑与装饰工程工程量计算规范》（GB50854-2013）、《关于调整补充增值税条件下建设工程计价依据的通知》（湘建价【2016】160号）、《湖南省装饰装修工程消耗量标准》（2014）及《湖南省建设工程计价办法附录》。

(3) 考核时量

考核时量：2 小时。

(4) 评分细则

评价内容		配分	考核点	备注
职业素养 20 分		10	检查图纸、计价规范、计价办法、计算工具和记录表格等是否齐全，做好工作前准备。	出现明显失误造成图纸、工具书、资料和记录工具严重损坏等；严重违反考场纪律，造成恶劣影响的
		10	文字、表格作业应字迹工整、填写规范，严格遵守考场纪律，不损坏考试工具书及设施。任务完成后，整齐摆放图纸、工具书、记录工具、凳子、整理工作台面等。	
成果 80 分	工程量列项 35 分	工程识图	10	图纸识读准确，能发现问题、分析问题和解决问题，准确回答问题。第一大项计 0 分。

组价工程量计算 45分	子目编码	5	符合《湖南省建筑工程消耗量标准》(2014)要求,并符合给定工程项目特点和工作任务实际情况,列项子目编码准确,完整。
	子目名称	25	符合《湖南省建筑工程消耗量标准》(2014)要求,并符合给定工程项目特点和工作任务实际情况,列项子目编号准确,完整。
	计量单位	5	符合《湖南省建筑工程消耗量标准》(2014)要求,计算单位准确。
	工程量计算式	5	符合《湖南省建筑工程消耗量标准》(2014)要求,计算式表达清晰,计算过程准确。
	计算结果	5	计算结果准确

3.12. 试题编号：3-12，装饰分部分项工程项目组价列项与工程量计算

(1) 任务描述

问题一：根据所给附件一施工图纸（办公楼施工图），请描述该工程首层地面的装饰做法。

问题二：完成该图纸中首层地面装饰工程的组价工程量计算，并完成项目清单编制与定额列项的工作。

(2) 实施条件

场地：普通教室； 材料：工程量清单计价表格；

工具：《建设工程工程量清单计价规范》（GB50500-2013）、《房屋建筑与装饰工程工程量计算规范》（GB50854-2013）、《关于调整补充增值税条件下建设工程计价依据的通知》（湘建价【2016】160号）、《湖南省装饰装修工程消耗量标准》（2014）及《湖南省建设工程计价办法附录》。

(3) 考核时量

考核时量：2 小时。

(4) 评分细则

评价内容		配分	考核点	备注
职业素养 20 分		10	检查图纸、计价规范、计价办法、计算工具和记录表格等是否齐全，做好工作前准备。	出现明显失误造成图纸、工具书、资料和记录工具严重损坏等；严重违反考场纪律，造成恶劣影响的第一大项计0分。
		10	文字、表格作业应字迹工整、填写规范，严格遵守考场纪律，不损坏考试工具书及设施。任务完成后，整齐摆放图纸、工具书、记录工具、凳子、整理工作台面等。	
成果 80分	工程量列项 35分	工程识图	10	
		子目编码	5	符合《湖南省建筑工程消耗量标准》(2014)要求,并符合给定工程项目特点和工作任务实际情况,列项

组价工程 量计算 45 分	子目名称	25	符合《湖南省建筑工程消耗量标准》(2014)要求,并符合给定工程项目特点和工作任务实际情况,列项子目编号准确,完整。
	计量单位	5	符合《湖南省建筑工程消耗量标准》(2014)要求,计算单位准确。
	工程量计算式	5	符合《湖南省建筑工程消耗量标准》(2014)要求,计算式表达清晰,计算过程准确。
	计算结果	5	计算结果准确
	子目编码准确,完整。		

3.13. 试题编号: 3-13, 装饰分部分项工程项目组价列项与工程量计算

(1) 任务描述

某卧室、客厅两房间吊顶天棚装修工程具体做法如图所示,墙厚 240,轴线居中。

问题一:请描述该工程中天棚的装饰做法。

问题二:请列出清单项目并计算其组价项目的定额工程量,填制工程量计算单。

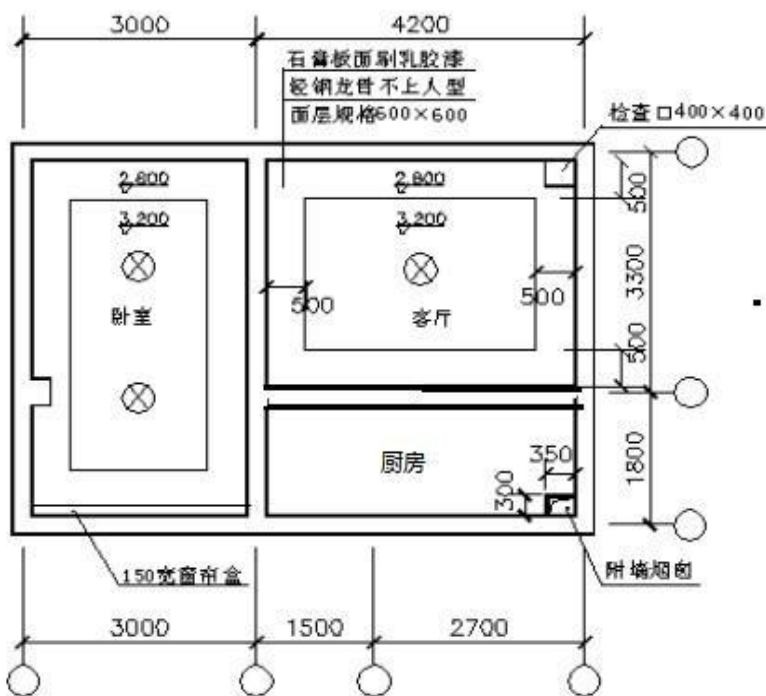

(2) 实施条件

场地:普通教室; 材料:工程量清单计价表格;

工具:《建设工程工程量清单计价规范》(GB50500-2013)、《房屋建筑与装饰工程工程量计算规范》(GB50854-2013)、《关于调整补充增值税条件下建设工程计价依据的通知》(湘建价【2016】160号)、《湖南省装饰装修工程消耗量

标准》(2014)及《湖南省建设工程计价办法附录》。

(3) 考核时量

考核时量: 2 小时。

(4) 评分细则

评价内容		配分	考核点	备注	
职业素养 20 分		10	检查图纸、计价规范、计价办法、计算工具和记录表格等是否齐全,做好工作前准备。	出现明显失误造成图纸、工具书、资料和记录工具严重损坏等;严重违反考场纪律,造成恶劣影响的第一大项计 0 分。	
		10	文字、表格作业应字迹工整、填写规范,严格遵守考场纪律,不损坏考试工具书及设施。任务完成后,整齐摆放图纸、工具书、记录工具、凳子、整理工作台面等。		
成果 80 分	工程量列项 35 分	工程识图	10		图纸识读准确,能发现问题、分析问题和解决问题,准确回答问题。
		子目编码	5		符合《湖南省建筑工程消耗量标准》(2014)要求,并符合给定工程项目特点和工作任务实际情况,列项子目编码准确,完整。
		子目名称	25		符合《湖南省建筑工程消耗量标准》(2014)要求,并符合给定工程项目特点和工作任务实际情况,列项子目编号准确,完整。
	组价工程量计算 45 分	计量单位	5		符合《湖南省建筑工程消耗量标准》(2014)要求,计算单位准确。
		工程量计算式	5		符合《湖南省建筑工程消耗量标准》(2014)要求,计算式表达清晰,计算过程准确。
		计算结果	5	计算结果准确	

3. 14. 试题编号: 3-14, 装饰分部分项工程项目组价列项与工程量计算

(1) 任务描述

某按照施工图纸设计要求,地面为陶瓷地砖地面: 100 厚 C10 混凝土垫层; 找平层为 25mm 厚 1:4 干硬性水泥砂浆; 10mm 厚地砖 (600×600) 铺实拍平。

问题一: 请描述该工程的楼地面装饰做法。

问题二: 请列出该工程楼地面工程清单项目并计算其组价项目的定额工程量, 填制工程量计算单。

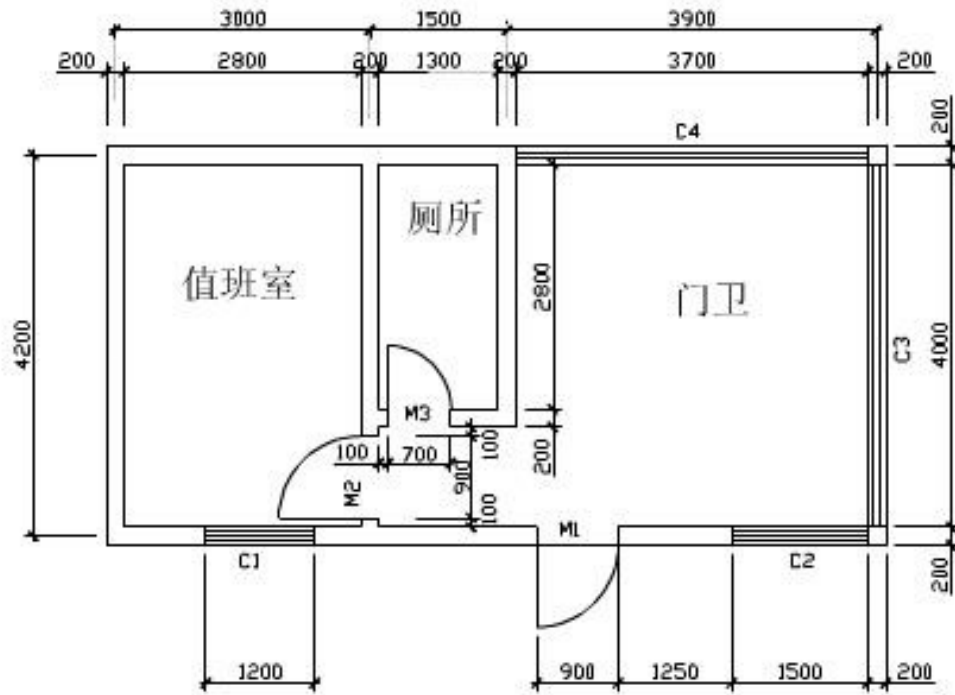

(2) 实施条件

场地：普通教室； 材料：工程量清单计价表格；

工具：《建设工程工程量清单计价规范》（GB50500-2013）、《房屋建筑与装饰工程工程量计算规范》（GB50854-2013）、《关于调整补充增值税条件下建设工程计价依据的通知》（湘建价【2016】160号）、《湖南省装饰装修工程消耗量标准》（2014）及《湖南省建设工程计价办法附录》。

(3) 考核时量

考核时量：2 小时。

(4) 评分细则

评价内容		配分	考核点	备注
职业素养 20 分		10	检查图纸、计价规范、计价办法、计算工具和记录表格等是否齐全，做好工作前准备。	出现明显失误造成图纸、工具书、资料和记录工具严重损坏等；严重违反考场纪律，造成恶劣影响的 第一大项计 0 分。
		10	文字、表格作业应字迹工整、填写规范，严格遵守考场纪律，不损坏考试工具书及设施。任务完成后，整齐摆放图纸、工具书、记录工具、凳子、整理工作台面等。	
成果 80 分	工程识图	10	图纸识读准确，能发现问题、分析问题和解决问题，准确回答问题。	
	工程量列项 35 分 子目编码	5	符合《湖南省建筑工程消耗量标准》（2014）要求，并符合给定工程项目特点和工作任务实际情况，列项子目编码准确，完整。	

组价工程 量计算 45分	子目名称	25	符合《湖南省建筑工程消耗量标准》(2014)要求,并符合给定工程项目特点和工作任务实际情况,列项子目编号准确,完整。
	计量单位	5	符合《湖南省建筑工程消耗量标准》(2014)要求,计算单位准确。
	工程量计算式	5	符合《湖南省建筑工程消耗量标准》(2014)要求,计算式表达清晰,计算过程准确。
	计算结果	5	计算结果准确

3.15. 试题编号：3-15，装饰分部分项工程项目综合单价的计算

(1) 任务描述

某项目工程量清单及组价项目工程量计算单如下,请根据此工程量计算单、现行计价文件以及当时当地市场价格信息,按照一般计税法编制表中清单项目的综合单价分析表。(结果保留二位小数)

主材单价:水泥 32.5: 0.414 元/kg,中净砂: 194 元/m³,砾石 10mm: 177.11 元/m³,水: 3.9 元/m³,电: 0.906 元/kwh;其余材料及机械单价取定额基价。人工单价: 120 元/工日;管理费: 26.48%;利润率: 28.88%。

表54 工程量计算单

序号	清单或定额编号	项目名称(含特征)	计量单位	数量
1	011101003001	细石混凝土楼地面 1.找平层厚度、砂浆配合比:30厚 C20细石混凝土;	m ²	920.84
1.1	B1-4	细石混凝土 30mm 砾石最大粒径 10mm 水泥32.5	100m ²	9.272

(2) 实施条件

场地:普通教室;

材料:工程量清单计价表格;

工具:《建设工程工程量清单计价规范》(GB50500-2013)、《房屋建筑与装饰工程工程量计算规范》(GB50854-2013)、《关于调整补充增值税条件下建设工程计价依据的通知》

(湘建价【2016】160号)、《湖南省建筑工程消耗量标准》(2014)及《湖南省建设工程计价办法附录》、《湖南省住房和城乡建设厅关于调整建设工程销项税额和材料综合税率计费标准的通知》(湘建价【2018】101号)、《湖南省住房和城乡建设厅关于发布2017年湖南省建设工程人工工资单价的通知》(湘建价【2017】165号)。

(3) 考核时量

考核时量:2小时。

(4) 评分细则

评价内容		配分	考核点	备注	
职业素养 20 分		10	检查图纸、计价规范、计价办法、计算工具和记录表格等是否齐全，做好工作前准备。	出现明显失误造成图纸、工具书、资料和记录工具严重损坏等；严重违反考场纪律，造成恶劣影响的第一大项计 0 分。	
		10	文字、表格作业应字迹工整、填写规范，严格遵守考场纪律，不损坏考试工具书及设施。任务完成后，整齐摆放图纸、工具书、记录工具、凳子、整理工作台面等。		
组价项目信息填写	项目编码名称数量的填写	5	符合项目已知工程量清单及组价工程量，清单项目与组价项目编码、名称、数量填写准确。		
	人材机用量及单价计算	取费单价	5		组价子目取费单价计算准确。
市场单价		5	能够按照已求内容，计算并填写组价子目市场单价。		
直接费用计算	人工费	5	符合《关于调整补充增值税条件下建设工程计价依据的通知》（湘建价【2016】160号）以及补充规定的要求，人工费计算准确。		
	材料费	5	符合《关于调整补充增值税条件下建设工程计价依据的通知》（湘建价【2016】160号）以及补充规定的要求，材料费计算准确。		
	机械费	5	符合《关于调整补充增值税条件下建设工程计价依据的通知》（湘建价【2016】160号）以及补充规定的要求，机械费计算准确。		
成果 80 分	综合单价计算	管理费	5		符合《关于调整补充增值税条件下建设工程计价依据的通知》（湘建价【2016】160号）以及补充规定的要求，管理费计算准确。
		利润	5		符合《关于调整补充增值税条件下建设工程计价依据的通知》（湘建价【2016】160号）以及补充规定的要求，利润计算准确。
		规费	10	符合《关于调整补充增值税条件下建设工程计价依据的通知》（湘建价【2016】160号）以及补充规定的要求，规费计算准确。	
		销项税额	5	符合《关于调整补充增值税条件下建设工程计价依据的通知》（湘建价【2016】160号）以及补充规定的要求，销项税额计算准确。	
		附加税费	5	符合《关于调整补充增值税条件下建设工程计价依据的通知》（湘建价【2016】160号）以及补充规定的要求，附加税费计算准确。	
		综合单价	5	符合《关于调整补充增值税条件下建设工程计价依据的通知》（湘建价【2016】160号）以及补充规定的要求，综合单价计算准确。	

3. 16. 试题编号：3-16，装饰分部分项工程项目综合单价的计算

(1) 任务描述

某项目工程量清单及组价项目工程量计算单如下，请根据此工程量计算单、现行计价文件以及当时当地市场价格信息，按照一般计税法编制表中清单项目的综合单价分析表。（结果保留二位小数）

主材单价：水泥 32.5: 0.414 元/kg，粗净砂：194 元/m³，砾石 10mm: 177.11 元/m³，水：3.9 元/m³，电：0.906 元/kwh；其余材料及机械单价取定额基价。
人工单价：120 元/工日；管理费：26.48%；利润率：28.88%。

表 55 工程量计算单

序号	清单或定额 编号	项目名称 (含特征)	计量单位	数量
1	011301001001	天棚抹灰 1、基层类型：现浇混凝土 2、抹灰厚度、材料种类：7厚 1:1:4 水泥石灰砂浆/5 厚 1:0.5:3水泥石灰砂浆	m ²	2538.5
1.1	B3-1	抹灰面层混凝土天棚 石灰砂浆 现浇	100m ²	25.385

(2) 实施条件

场地：普通教室；

材料：工程量清单计价表格；

工具：《建设工程工程量清单计价规范》(GB50500-2013)、《房屋建筑与装饰工程工 程量计算规范》(GB50854-2013)、《关于调整补充增值税条件下建设工程计价依据的通知》

(湘建价【2016】160 号)、《湖南省建筑工程消耗量标准》(2014) 及《湖南省建设工程计价办法附录》、《湖南省住房和城乡建设厅关于调整建设工程销项税额和材料综合税率计费标准的通知》(湘建价【2018】101 号)、《湖南省住房和城乡建设厅关于发布 2017 年湖南省建设工程人工工资单价的通知》(湘建价【2017】165 号)。

(3) 考核时量

考核时量：2 小时。

(4) 评分细则

评价内容		配分	考核点	备注	
职业素养 20 分		10	检查图纸、计价规范、计价办法、计算工具和记录表格等是否齐全，做好工作前准备。	出现明显失误造成图纸、工具书、资料和记录工具严重损坏等；严重违反考场纪律，造成恶劣影响的第一大项计 0 分。	
		10	文字、表格作业应字迹工整、填写规范，严格遵守考场纪律，不损坏考试工具书及设施。任务完成后，整齐摆放图纸、工具书、记录工具、凳子、整理工作台面等。		
成果 80 分	组价项目信息填写	项目编码名称数量的填写	5		符合项目已知工程量清单及组价工程量，清单项目与组价项目编码、名称、数量填写准确。
	人材机用量及单价计算	取费单价	5		组价子目取费单价计算准确。
		市场单价	5		能够按照已求内容，计算并填写组价子目市场单价。
直接费用计算	人工费	5	符合《关于调整补充增值税条件下建设工程计价依据的通知》(湘建价【2016】160 号)以及补充规定的要求，人工费计算准确。		

综合单价 计算	材料费	5	符合《关于调整补充增值税条件下建设工程计价依据的通知》（湘建价【2016】160号）以及补充规定的要求，材料费计算准确。
	机械费	5	符合《关于调整补充增值税条件下建设工程计价依据的通知》（湘建价【2016】160号）以及补充规定的要求，机械费计算准确。
	管理费	5	符合《关于调整补充增值税条件下建设工程计价依据的通知》（湘建价【2016】160号）以及补充规定的要求，管理费计算准确。
	利润	5	符合《关于调整补充增值税条件下建设工程计价依据的通知》（湘建价【2016】160号）以及补充规定的要求，利润计算准确。
	规费	10	符合《关于调整补充增值税条件下建设工程计价依据的通知》（湘建价【2016】160号）以及补充规定的要求，规费计算准确。
	销项税额	5	符合《关于调整补充增值税条件下建设工程计价依据的通知》（湘建价【2016】160号）以及补充规定的要求，销项税额计算准确。
	附加税费	5	符合《关于调整补充增值税条件下建设工程计价依据的通知》（湘建价【2016】160号）以及补充规定的要求，附加税费计算准确。
综合单价	5	符合《关于调整补充增值税条件下建设工程计价依据的通知》（湘建价【2016】160号）以及补充规定的要求，综合单价计算准确。	

3.17. 试题编号：3-17，装饰工程工程量清单计价表的填制及文件装订

(1) 任务描述

已知湘潭市区某工程为6层框架结构，建筑面积为3000 m²，其按一般计税法计算的装饰装修单位工程费用计算表如下，请根据湖南省现行计价办法规定，以及表中已有数据填写完整该表并完成该装饰工程投标报价文件编制并装订成册。（结果保留二位小数）

其中：管理费：26.48%；利润率：28.88%。

表 56 单位工程费用计算表(投标报价)(一般计税法)

工程名称：

标段：

名称：

序号	工程内容	计算过程	费率 (%)	金额(元)
1	直接费用			
1.1	人工费	按120元/工日计		217067.22
1.1.1	其中:取费人工费			
1.2	材料费			355482.3
1.3	机械费			76557.88
1.3.1	其中:取费机械费			
2	费用和利润			

2.1	管理费			
2.2	利润			
2.3	总价措施项目费			
2.3.1	其中:安全文明施工费			
2.4	规费			
2.4.1	工程排污费			
2.4.2	职工教育经费和工会经费			
2.4.3	住房公积金			
2.4.4	安全生产责任险			
2.4.5	社会保险费			
3	建安造价			
4	销项税额			
5	附加税费			
6	其他项目费			20000
建安工程造价				

(2) 实施条件

场地：普通教室；

材料：工程量清计价表格；

工具：《建设工程工程量清单计价规范》（GB50500-2013）、《房屋建筑与装饰工程工程量计算规范》（GB50854-2013）、《关于调整补充增值税条件下建设工程计价依据的通知》（湘建价【2016】160号）、《湖南省建筑工程消耗量标准》（2014）、《湖南省建筑装饰装修工程消耗量标准》（2014）及《湖南省建设工程计价办法附录》、《湖南省住房和城乡建设厅关于调整建设工程销项税额和材料综合税率计费标准的通知》（湘建价【2018】101号）、《湖南省住房和城乡建设厅关于发布2017年湖南省建设工程人工工资单价的通知》（湘建价【2017】165号）。

(3) 考核时量

考核时量：2 小时。

(4) 评分细则

评价内容			配分	考核点	备注
职业素养 20 分			10	检查图纸、计价规范、计价办法、计算工具和记录表格等是否齐全，做好工作前准备。	出现明显失误造成图纸、工具书、资料和记录工具严重损坏等；严重违反考场纪律，造成恶劣影响的第一大项计 0 分。
			10	文字、表格作业应字迹工整、填写规范，严格遵守考场纪律，不损坏考试工具书及设施。任务完成后，整齐摆放图纸、工具书、记录工具、凳子、整理工作台面等。	
成果 80 分	单位 工程 费用	直接费用	5	符合《关于调整补充增值税条件下建设工程计价依据的通知》（湘建价【2016】160号）以及补充规定的要求，直接费用计算准确。	

计算表的填制 60分	管理费	5	符合《关于调整补充增值税条件下建设工程计价依据的通知》(湘建价【2016】160号)以及补充规定的要求,管理费计算准确。
	利润	5	符合《关于调整补充增值税条件下建设工程计价依据的通知》(湘建价【2016】160号)以及补充规定的要求,利润计算准确。
	安全文明施工费	10	符合《关于调整补充增值税条件下建设工程计价依据的通知》(湘建价【2016】160号)以及补充规定的要求,安全文明施工费计算准确。
	总价措施费	5	符合《关于调整补充增值税条件下建设工程计价依据的通知》(湘建价【2016】160号)以及补充规定的要求,总价措施费计算准确。
	规费	10	符合《关于调整补充增值税条件下建设工程计价依据的通知》(湘建价【2016】160号)以及补充规定的要求,规费计算准确。
	建安造价	5	符合《关于调整补充增值税条件下建设工程计价依据的通知》(湘建价【2016】160号)以及补充规定的要求,建安造价计算准确。
	销项税额	5	符合《关于调整补充增值税条件下建设工程计价依据的通知》(湘建价【2016】160号)以及补充规定的要求,销项税额计算准确。
	附加税费	10	符合《关于调整补充增值税条件下建设工程计价依据的通知》(湘建价【2016】160号)以及补充规定的要求,附加税费计算准确。
	单位工程造价	5	符合《关于调整补充增值税条件下建设工程计价依据的通知》(湘建价【2016】160号)以及补充规定的要求,单位工程造价计算准确。
装订成果 20分	封面、编制说明	15	符合《关于调整补充增值税条件下建设工程计价依据的通知》(湘建价【2016】160号)以及补充规定的要求,封面、编制说明编制准确。
	装订	5	符合《关于调整补充增值税条件下建设工程计价依据的通知》(湘建价【2016】160号)以及补充规定的要求,装订顺序准确。

3.18. 试题编号：3-18，装饰工程工程量清单计价表的填制及文件装订

(1) 任务描述

已知湘潭县城某工程为单层框架结构，建筑面积为 200 m²，其按一般计税法计算的装饰 装修单位工程费用计算表如下，请根据湖南省现行计价办法规定，以及表中已有数据填写完整该表并完成该装饰工程投标报价文件编制并装订成册。（结果保留二位小数）

其中：管理费：26.48%；利润率：28.88%。

表 57 单位工程费用计算表(投标报价)(一般计税法)

工程名称：

标段：

名称：

序号	工程内容	计算过程	费率(%)	金额(元)
1	直接费用			
1.1	人工费	按120元/工日计		11953.12
1.1.1	其中:取费人工			
1.2	材料费			60597.14
1.3	机械费			1250.54
1.3.1	其中:取费机械			
2	费用和利润			
2.1	管理费			
2.2	利润			
2.3	总价措施项目费			
2.3.1	其中:安全文明施工费			
2.4	规费			
2.4.1	工程排污费			
2.4.2	职工教育经费和工会经费			
2.4.3	住房公积金			
2.4.4	安全生产责任险			
2.4.5	社会保险费			
3	建安造价			
4	销项税额			
5	附加税费			
6	其他项目费			20000
建安工程造价				

(2) 实施条件

场地：普通教室；

材料：工程量清计价表格；

工具：《建设工程工程量清单计价规范》（GB50500-2013）、《房屋建筑与装饰工程工程量计算规范》（GB50854-2013）、《关于调整补充增值税条件下建设工程计价依据的通知》（湘建价【2016】160号）、《湖南省建筑工程消耗量标准》（2014）、《湖南省建筑装饰装修工程消耗量标准》（2014）及《湖南省建设工程计价办法附录》、《湖南省住房和城乡建设厅关于调整建设工程销项税额和材料综合税率计费标准的通知》（湘建价【2018】101号）、《湖南省住房和城乡建设厅关于发布2017年湖南省建设工程人工工资单价的通知》（湘建价【2017】165号）。

(3) 考核时量

考核时量：2 小时。

(4) 评分细则

评价内容		配分	考核点	备注	
职业素养 20 分		10	检查图纸、计价规范、计价办法、计算工具和记录表格等是否齐全，做好工作前准备。	出现明显失误造成图纸、工具书、资料和记录工具严重损坏等；严重违反考场纪律，造成恶劣影响的第一大项计 0 分。	
		10	文字、表格作业应字迹工整、填写规范，严格遵守考场纪律，不损坏考试工具书及设施。任务完成后，整齐摆放图纸、工具书、记录工具、凳子、整理工作台面等。		
成果 80 分	单位工程费用计算表的填制 60 分	直接费用	5		符合《关于调整补充增值税条件下建设工程计价依据的通知》（湘建价【2016】160 号）以及补充规定的要求，直接费用计算准确。
		管理费	5		符合《关于调整补充增值税条件下建设工程计价依据的通知》（湘建价【2016】160 号）以及补充规定的要求，管理费计算准确。
		利润	5		符合《关于调整补充增值税条件下建设工程计价依据的通知》（湘建价【2016】160 号）以及补充规定的要求，利润计算准确。
		安全文明施工费	10		符合《关于调整补充增值税条件下建设工程计价依据的通知》（湘建价【2016】160 号）以及补充规定的要求，安全文明施工费计算准确。
		总价措施费	5		符合《关于调整补充增值税条件下建设工程计价依据的通知》（湘建价【2016】160 号）以及补充规定的要求，总价措施费计算准确。
		规费	10		符合《关于调整补充增值税条件下建设工程计价依据的通知》（湘建价【2016】160 号）以及补充规定的要求，规费计算准确。
		建安造价	5		符合《关于调整补充增值税条件下建设工程计价依据的通知》（湘建价【2016】160 号）以及补充规定的要求，建安造价计算准确。
		销项税额	5		符合《关于调整补充增值税条件下建设工程计价依据的通知》（湘建价【2016】160 号）以及补充规定的要求，销项税额计算准确。
		附加税费	10	符合《关于调整补充增值税条件下建设工程计价依据的通知》（湘建价【2016】160 号）以及补充规定的要求，附加税费计算准确。	
	单位工程造价	5	符合《关于调整补充增值税条件下建设工程计价依据的通知》（湘建价【2016】160 号）以及补充规定的要求，单位工程造价计算准确。		
装订成果 20 分	封面、编制说明	15	符合《关于调整补充增值税条件下建设工程计价依据的通知》（湘建价【2016】160 号）以及补充规定的要求，封面、编制说明编制准确。		
	装订	5	符合《关于调整补充增值税条件下建设工程计价依据的通知》（湘建价【2016】160 号）以及补充规定的要求，装订顺序准确。		

3.19. 试题编号：3-19，装饰工程工程量清单计价表的填制及文件装订

(1) 任务描述

已知湘潭市区某工程为5层砖混结构，建筑面积为3000 m²，其按一般计税法计算的装饰装修单位工程费用计算表如下，请根据湖南省现行计价办法规定，以及表中已有数据填写完整该表并完成该装饰工程投标报价文件编制并装订成册。（结果保留二位小数）

其中：管理费：26.48%；利润率：28.88%。

表 58 单位工程费用计算表(投标报价)(一般计税法)

工程名称： 标段： 名称：

序号	工程内容	计算过程	费率(%)	金额(元)
1	直接费用			
1.1	人工费	按 120 元/工日计		116967.56
1.1.1	其中:取费人工费			
1.2	材料费			455382.7
1.3	机械费			79557.31
1.3.1	其中:取费机械费			
2	费用和利润			
2.1	管理费			
2.2	利润			
2.3	总价措施项目费			
2.3.1	其中:安全文明施工费			
2.4	规费			
2.4.1	工程排污费			
2.4.2	职工教育经费和工会经费			
2.4.3	住房公积金			
2.4.4	安全生产责任险			
2.4.5	社会保险费			
3	建安造价			
4	销项税额			
5	附加税费			
6	其他项目费			20000
建安工程造价				

(2) 实施条件

场地：普通教室；

材料：工程量清计价表格；

工具：《建设工程工程量清单计价规范》(GB50500-2013)、《房屋建筑与装

饰工程工程量计算规范》(GB50854-2013)、《关于调整补充增值税条件下建设工程计价依据的通知》(湘建价【2016】160号)、《湖南省建筑工程消耗量标准》(2014)、《湖南省建筑装饰装修工程消耗量标准》(2014)及《湖南省建设工程计价办法附录》、《湖南省住房和城乡建设厅关于调整建设工程销项税额和材料综合税率计费标准的通知》(湘建价【2018】101号)、《湖南省住房和城乡建设厅关于发布2017年湖南省建设工程人工工资单价的通知》(湘建价【2017】165号)。

(3) 考核时量

考核时量：2 小时。

(4) 评分细则

评价内容		配分	考核点	备注	
职业素养 20 分		10	检查图纸、计价规范、计价办法、计算工具和记录表格等是否齐全，做好工作前准备。	出现明显失误造成图纸、工具书、资料和记录工具严重损坏等；严重违反考场纪律，造成恶劣影响的第一大项计 0 分。	
		10	文字、表格作业应字迹工整、填写规范，严格遵守考场纪律，不损坏考试工具书及设施。任务完成后，整齐摆放图纸、工具书、记录工具、凳子、整理工作台面等。		
成果 80 分	单位工程费用计算表的填制 60 分	直接费用	5		符合《关于调整补充增值税条件下建设工程计价依据的通知》(湘建价【2016】160号)以及补充规定的要求，直接费用计算准确。
		管理费	5		符合《关于调整补充增值税条件下建设工程计价依据的通知》(湘建价【2016】160号)以及补充规定的要求，管理费计算准确。
		利润	5		符合《关于调整补充增值税条件下建设工程计价依据的通知》(湘建价【2016】160号)以及补充规定的要求，利润计算准确。
		安全文明施工费	10		符合《关于调整补充增值税条件下建设工程计价依据的通知》(湘建价【2016】160号)以及补充规定的要求，安全文明施工费计算准确。
		总价措施费	5		符合《关于调整补充增值税条件下建设工程计价依据的通知》(湘建价【2016】160号)以及补充规定的要求，总价措施费计算准确。
		规费	10		符合《关于调整补充增值税条件下建设工程计价依据的通知》(湘建价【2016】160号)以及补充规定的要求，规费计算准确。
		建安造价	5		符合《关于调整补充增值税条件下建设工程计价依据的通知》(湘建价【2016】160号)以及补充规定的要求，建安造价计算准确。
		销项税额	5	符合《关于调整补充增值税条件下建设工程计价依据的通知》(湘建价【2016】160号)以及补充规定的要求，销项税额计算准确。	
	附加税费	10	符合《关于调整补充增值税条件下建设工程计价依据的通知》(湘建价【2016】160号)以及补充规定的要求，附加税费计算准确。		

	单位工程造价	5	符合《关于调整补充增值税条件下建设工程计价依据的通知》（湘建价【2016】160号）以及补充规定的要求，单位工程造价计算准确。
装订成果 20分	封面、编制说明	15	符合《关于调整补充增值税条件下建设工程计价依据的通知》（湘建价【2016】160号）以及补充规定的要求，封面、编制说明编制准确。
	装订	5	符合《关于调整补充增值税条件下建设工程计价依据的通知》（湘建价【2016】160号）以及补充规定的要求，装订顺序准确。

3. 20. 试题编号：3-20，装饰工程工程量清单计价表的填制及文件装订

(1) 任务描述

已知湘潭县城某工程为 2 层框架结构，建筑面积为 500 m²，其按一般计税法计算的装饰装修单位工程费用计算表如下，请根据湖南省现行计价办法规定，以及表中已有数据填写完整该表并完成该装饰工程投标报价文件编制并装订成册。（结果保留二位小数）

其中：管理费：26.48%；利润率：28.88%。

表 59 单位工程费用计算表(投标报价)(一般计税法)

工程名称： 标段： 名称：

序号	工程内容	计算过程	费率 (%)	金额(元)
1	直接费用			
1.1	人工费	按 120 元/工日计		107000
1.1.1	其中:取费人工			
1.2	材料费			250000
1.3	机械费			60000
1.3.1	其中:取费机械			
2	费用和利润			
2.1	管理费			
2.2	利润			
2.3	总价措施项目费			
2.3.1	其中:安全文明施工费			
2.4	规费			
2.4.1	工程排污费			
2.4.2	职工教育经费和工会经费			
2.4.3	住房公积金			
2.4.4	安全生产责任险			
2.4.5	社会保险费			
3	建安造价			

4	销项税额			
5	附加税费			
6	其他项目费			20000
建安工程造价				

(2) 实施条件

场地：普通教室；

材料：工程量清计价表格；

工具：《建设工程工程量清单计价规范》(GB50500-2013)、《房屋建筑与装饰工程工程量计算规范》(GB50854-2013)、《关于调整补充增值税条件下建设工程计价依据的通知》(湘建价【2016】160号)、《湖南省建筑工程消耗量标准》(2014)、《湖南省建筑装饰装修工程消耗量标准》(2014)及《湖南省建设工程计价办法附录》、《湖南省住房和城乡建设厅关于调整建设工程销项税额和材料综合税率计费标准的通知》(湘建价【2018】101号)、《湖南省住房和城乡建设厅关于发布2017年湖南省建设工程人工工资单价的通知》(湘建价【2017】165号)。

(3) 考核时量

考核时量：2 小时。

(4) 评分细则

评价内容		配分	考核点	备注	
职业素养 20 分		10	检查图纸、计价规范、计价办法、计算工具和记录表格等是否齐全，做好工作前准备。	出现明显失误造成图纸、工具书、资料和记录工具严重损坏等；严重违反考场纪律，造成恶劣影响的第一大项计 0 分。	
		10	文字、表格作业应字迹工整、填写规范，严格遵守考场纪律，不损坏考试工具书及设施。任务完成后，整齐摆放图纸、工具书、记录工具、凳子、整理工作台面等。		
成果 80 分	单位工程费用计算表的填制 60 分	直接费用	5		符合《关于调整补充增值税条件下建设工程计价依据的通知》(湘建价【2016】160号)以及补充规定的要求，直接费用计算准确。
		管理费	5		符合《关于调整补充增值税条件下建设工程计价依据的通知》(湘建价【2016】160号)以及补充规定的要求，管理费计算准确。
		利润	5		符合《关于调整补充增值税条件下建设工程计价依据的通知》(湘建价【2016】160号)以及补充规定的要求，利润计算准确。
		安全文明施工费	10		符合《关于调整补充增值税条件下建设工程计价依据的通知》(湘建价【2016】160号)以及补充规定的要求，安全文明施工费计算准确。
		总价措施费	5	符合《关于调整补充增值税条件下建设工程计价依据的通知》(湘建价【2016】160号)以及补充规定的要求，总价措施费计算准确。	
	规费	10	符合《关于调整补充增值税条件下建设工程计价依据的通知》(湘建价【2016】160号)以及补充规定的要求，规费计算准确。		

	建安造价	5	符合《关于调整补充增值税条件下建设工程计价依据的通知》（湘建价【2016】160号）以及补充规定的要求，建安造价计算准确。
	销项税额	5	符合《关于调整补充增值税条件下建设工程计价依据的通知》（湘建价【2016】160号）以及补充规定的要求，销项税额计算准确。
	附加税费	10	符合《关于调整补充增值税条件下建设工程计价依据的通知》（湘建价【2016】160号）以及补充规定的要求，附加税费计算准确。
	单位工程造价	5	符合《关于调整补充增值税条件下建设工程计价依据的通知》（湘建价【2016】160号）以及补充规定的要求，单位工程造价计算准确。
装订成果 20分	封面、编制说明	15	符合《关于调整补充增值税条件下建设工程计价依据的通知》（湘建价【2016】160号）以及补充规定的要求，封面、编制说明编制准确。
	装订	5	符合《关于调整补充增值税条件下建设工程计价依据的通知》（湘建价【2016】160号）以及补充规定的要求，装订顺序准确。

3.21. 试题编号：3-21，建筑工程计价软件操作

(1) 任务描述

任选智多星、广联达、清华斯维尔等其中一种计价软件完成附表所列项目的一般计税法的清单报价文件编制。（结果保留二位小数）

【资料背景】本工程为某湘潭市办公楼，建筑面积为 2000 m²，砖混结构，檐口高度 12 米。相关人工单价：95 元/工日、管理费：20%，利润：10%。暂列金额为 5000 元。

表 60 E.1 单位工程工程量清单与造价表（一般计税法）（投标报价）

工程名称：

标段：

单位工程名称：建筑工程

第

页 共

页

序号	项目编码	项目名称	项目特征描述	计量单位	工程量	金额（元）				
						综合单价	合价	其中		
								建安费用	销项税额	附加税费
1	010101001001	平整场地	1. 土壤类别：普通土	m ²	1171.49					
	A1-3	平整场地		100m ²	16.18					
2	010401004001	多孔砖墙	1. 砖品种、规格、强度等级：多孔砖 2. 砂浆强度等级、配合比：水泥砂浆 M7.5（水泥 32.5 级）	m	233.73					
	A4-23	页岩多孔砖 厚190mm		10m	23.373					
3	010502001001	矩形柱	1. 混凝土种类：现浇 2. 混凝土强度等级：C30，砾40mm，42.5级水泥	m	57.67					
	A5-80	现拌砼 承重柱（矩形柱、异形柱）		10m	5.767					
4	011701001001	综合脚手架	檐高 12m	m ²	2000					
	A12-10	综合脚手架 框架、剪力墙结构 多高层建筑 檐		100m ²	20					

要求：上交电子成果一份，路径储存在 D 盘以自己【场次+模块+工位】命名的文件夹中，内有软件生成文件 1 份，有多份的以生成文件最后时间的为准，其余无效。文件夹中还应有导出的一系列电子表格文件（需全套）。另外需上交装订好且自己签【场次+模块+工位】和时间的打印稿一份。

(2) 实施条件

材料：记录用 A4 纸每人 1 张，打印纸若干张。工具：电脑人手一台（可联网）、正版计价软件（广联达、斯维尔、智多星等）、打印机、订书机、《建设工程工程量清单计价规范》（GB50500-2013）、《房屋建筑与装饰工程 工程量计算规范》（GB50854-2013）、《关于调整补充增值税条件下建设工程计价依据的通知》（湘建价【2016】160 号）、《湖南省建筑工程消耗量标准》（2014）、《湖南省建筑 装饰装修工程消耗量标准》（2014）及《湖南省建设工程计价办法附录》、《湖南省住房和城乡建设厅关于调整建设工程销项税额和材料综合税率计费标准的通知》（湘建价【2018】101 号）、《湖南省住房和城乡建设厅关于发布 2017 年湖南省建设工程人工工资单价的通知》（湘建价【2017】165 号）、材料信息价格。

(3) 考核时量

考核时量：2 小时。

(4) 评分细则

评价内容		配分	考核点	备注
职业素养 20 分		10	检查图纸、计价规范、计价办法、计算工具和记录表格等是否齐全，做好工作前准备。	出现明显失误造成图纸、工具书、资料和记录工具严重损坏等；严重违反考场纪律，造成恶劣影响的第一大项计 0 分。
		10	文字、表格作业应字迹工整、填写规范，严格遵守考场纪律，不损坏考试工具书及设施。任务完成后，整齐摆放图纸、工具书、记录工具、凳子、整理工作台面等。	
成果 80 分	打印装订 15 分	文件装订 10	能准确按照《关于调整补充增值税条件下建设工程计价依据的通知》（湘建价【2016】160 号），按顺序打印装订工程造价文件，内容齐全。	
		封面 5	能准确根据项目及任务书的要求，编写封面。	
	造价软件的操作 65 分	分部分项工程 10	能熟练填写建筑工程分部分项项目清单与计价表，清单项目编码、名称、特征、数量以及组价项目编码、名称、特征、数量。	
		措施项目 10	能熟练填写建筑工程措施项目清单与计价表，清单项目编码、名称、特征、数量以及组价项目编码、名称、特征、数量。	
	其他项目 10	能准确根据项目要求，填写其他项目费		

	人工单价	5	能准确根据项目要求，填写人工单价
	材料单价	10	能准确根据项目要求，填写或导入材料单价
	各种费用取费费率	10	能根据项目准确填写各种费用的费率
	税金率	10	能根据项目要求准确选定税率

3.22. 试题编号：3-22，建筑工程计价软件操作

(1) 任务描述

任选智多星、广联达、清华斯维尔等其中一种计价软件完成附表所列项目的一般计税法的清单报价文件编制。（结果保留二位小数）

【资料背景】本工程为某湘潭市办公楼，建筑面积为 2000 m²，砖混结构，檐口高度 12 米。相关人工单价：90 元/工日、管理费：15%，利润：10%。暂列金额为 5000 元。

表 61 E.1 单位工程工程量清单与造价表（一般计税法）（投标报价）

工程名称：

标段：

单位工程名称：建筑工程

第

页共 页

序号	项目编码	项目名称	项目特征描述	计量单位	工程量	金额（元）				
						综合单价	合价	其中		
								建安费用	销项税额	附加税费
1	010101003001	挖沟槽土方	1. 土壤类别：普通土	m ³	22.66					
	A1-4	人工挖沟槽 深度 2m 以内 普通土	2. 挖土深度：1.3米； 3. 弃土运距：3KM。	100m ³	0.38					
2	010503002001	矩形梁	1. 混凝土种类：现浇	m ³	76.44					
	A5-82	现拌砼 单梁、连续梁、基础梁	2. 混凝土强度等级：C30（砾40mm，水泥32.5级）	10m ³	7.644					
3	010501001001	垫层	1. 混凝土种类：现拌	m ³	9.32					
	A2-14换	垫层 混凝土~垫层用于独立基础、条形基础、房心回填 砾石 最大	砼； 2. 混凝土强度等级：C10；	10m ³	0.932					
4	011702001002	独立基础模板	1. 基础类型：独立；	m ²	6.58					
	A13-5	独立基础 竹胶合板模板 木支撑	2. 模板：竹胶合板；	100m ²	0.066					

要求：上交电子成果一份，路径储存在 D 盘以自己【场次+模块+工位】命名的文件夹中，内有软件生成文件 1 份，有多份的以生成文件最后时间的为准，其余无效。文件夹中还应有导出的一系列电子表格文件（需全套）。另外需上交装订好且自己签【场次+模块+工位】和时间的打印稿一份。

(2) 实施条件

材料：记录用 A4 纸每人 1 张，打印纸若干张。工具：电脑人手一台（可联网）、正版计价软件（广联达、斯维尔、智多星等）、打印机、订书机、《建设工程工程量清单计价规范》（GB50500-2013）、《房屋建筑与装饰工程工程量计算规范》（GB50854-2013）、《关于调整补充增值税条件下建设工程计价依据的通知》（湘建价【2016】160 号）、《湖南省建筑工程消耗量标准》（2014）、《湖南省建筑装饰装修工程消耗量标准》（2014）及《湖南省建设工程计价办法附录》、《湖南省住房和城乡建设厅关于调整建设工程销项税额和材料综合税率计费标准的通知》（湘建价【2018】101 号）、《湖南省住房和城乡建设厅关于发布 2017 年湖南省建设工程人工工资单价的通知》（湘建价【2017】165 号）、材料信息价格。

(3) 考核时量

考核时量：2 小时。

(4) 评分细则

评价内容		配分	考核点	备注
职业素养 20 分		10	检查图纸、计价规范、计价办法、计算工具和记录表格等是否齐全，做好工作前准备。	出现明显失误造成图纸、工具书、资料和记录工具严重损坏等；严重违反考场纪律，造成恶劣影响的第一大项计 0 分。
		10	文字、表格作业应字迹工整、填写规范，严格遵守考场纪律，不损坏考试工具书及设施。任务完成后，整齐摆放图纸、工具书、记录工具、凳子、整理工作台面等。	
成果 80 分	打印装订 15 分	文件装订 10	能准确按照《关于调整补充增值税条件下建设工程计价依据的通知》（湘建价【2016】160 号），按顺序打印装订工程造价文件，内容齐全。	
		封面 5	能准确根据项目及任务书的要求，编写封面。	
	造价软件的操作 65 分	分部分项工程 10	能熟练填写建筑工程分部分项项目清单与计价表，清单项目编码、名称、特征、数量以及组价项目编码、名称、特征、数量。	
		措施项目 10	能熟练填写建筑工程措施项目清单与计价表，清单项目编码、名称、特征、数量以及组价项目编码、名称、特征、数量。	
		其他项目 10	能准确根据项目要求，填写其他项目费	
	人工单价 5	能准确根据项目要求，填写人工单价		

	材料单价	10	能准确根据项目要求，填写或导入材料单价
	各种费用取费费率	10	能根据项目准确填写各种费用的费率
	税金率	10	能根据项目要求准确选定税率

3.23. 试题编号：3-23，建筑工程计价软件操作

(1) 任务描述

任选智多星、广联达、清华斯维尔等其中一种计价软件完成附表所列项目的一般计税法的清单报价文件编制。（结果保留二位小数）

【资料背景】本工程为某长沙市办公楼，建筑面积为 5000 m²，框架结构，檐口高度 18 米。相关人工单价：100 元/工日、管理费：20%，利润：15%。暂列金额为 8000 元。

表 62 E.1 单位工程工程量清单与造价表（一般计税法）（投标报价）

工程名称：

标段：

单位工程名称：建筑工程

第 页共 页

序号	项目编码	项目名称	项目特征描述	计量单位	工程量	金额（元）				
						综合单价	合价	其中		
								建安费用	销项税额	附加税费
1	010101004001	挖基坑土方	1. 土壤类别：普通土； 2. 挖土深度：1.5米；	m ³	75.13					
	A1-4	人工挖基坑 深度2m以内 普通土		100m ³	2.376					
2	010401001001	砖基础	1. 砖品种、规格、强度等级：红青砖240*115*53； 2. 基础类型：条形； 3. 砂浆强度等级：水泥砂浆(水泥32.5级)强度等级M5；	m ³	25.58					
	A4-1	砖基础		10m ³	2.558					
3	010501003001	独立基础	1. 混凝土种类：现拌砼； 2. 混凝土强度等级：C30 砾石最大粒径40mm 水泥42.5；	m ³	13.02					
	A5-77换	现拌砼 带形基础、独立基础		10m ³	1.302					
4	011703001001	垂直运输	1. 建筑物建筑类型及结构	m ²	568.35					
	A14-3	塔吊 建筑檐口高20m以内	1. 形式：框架结构； 2. 建筑物檐口高度、层数：18米；	台班	36.64					

要求：上交电子成果一份，路径储存在 D 盘以自己【场次+模块+工位】命名的文件夹中， 内有软件生成文件 1 份，有多份的以生成文件最后时间的为准，其余无效。文件夹中还应有 导出的一系列电子表格文件（需全套）。另外需上交装订好且自己签【场次+模块+工位】和时间的打印稿一份。

(2) 实施条件

材料：记录用 A4 纸每人 1 张，打印纸若干张。 工具：电脑人手一台（可联网）、正版计价软件（广联达、斯维尔、智多星等）、打印机、订书机、《建设工程工程量清单计价规范》（GB50500-2013）、《房屋建筑与装饰工程工程量计算规范》（GB50854-2013）、《关于调整补充增值税条件下建设工程计价依据的通知》（湘建价【2016】160 号）、《湖南省建筑工程消耗量标准》（2014）、《湖南省建筑 装饰装修工程消耗量标准》（2014）及《湖南省建设工程计价办法附录》、《湖南省住房和城乡建设厅关于调整建设工程销项税额和材料综合税率计费标准的通知》（湘建价【2018】101 号）、《湖南省住房和城乡建设厅关于发布 2017 年湖南省建设工程人工工资单价的通知》（湘建价【2017】165 号）、材料信息价格。

(3) 考核时量

考核时量：2 小时。

(4) 评分细则

评价内容		配分	考核点	备注
职业素养 20 分		10	检查图纸、计价规范、计价办法、计算工具和记录表格等是否齐全，做好工作前准备。	出现明显失误造成图纸、工具书、资料和记录工具严重损坏等；严重违反考场纪律，造成恶劣影响的第一大项计 0 分。
		10	文字、表格作业应字迹工整、填写规范，严格遵守考场纪律，不损坏考试工具书及设施。任务完成后，整齐摆放图纸、工具书、记录工具、凳子、整理工作台面等。	
成果 80 分	打印装订 15 分	文件装订 10	能准确按照《关于调整补充增值税条件下建设工程计价依据的通知》（湘建价【2016】160 号），按顺序打印装订工程造价文件，内容齐全。	
		封面 5	能准确根据项目及任务书的要求，编写封面。	
	造价软件的操作 65 分	分部分项工程 10	能熟练填写建筑工程分部分项项目清单与计价表，清单项目编码、名称、特征、数量以及组价项目编码、名称、特征、数量。	
		措施项目 10	能熟练填写建筑工程措施项目清单与计价表，清单项目编码、名称、特征、数量以及组价项目编码、名称、特征、数量。	
		其他项目 10	能准确根据项目要求，填写其他项目费	
人工单价 5	能准确根据项目要求，填写人工单价			

	材料单价	10	能准确根据项目要求，填写或导入材料单价
	各种费用取费费率	10	能根据项目准确填写各种费用的费率
	税金率	10	能根据项目要求准确选定税率

3.24. 试题编号：3-24，装饰工程计价软件操作

(1) 任务描述

任选智多星、广联达、清华斯维尔等其中一种计价软件完成附表所列项目的一般计税法的清单投标报价文件编制。（结果保留二位小数）

【资料背景】本工程为某湘潭市办公楼，建筑面积为 8000 m²，框剪结构，檐口高度 25 米，8 层。暂列金额为 5000 元。

表 64 E.1 单位工程工程量清单与造价表（一般计税法）（投标报价）

工程名称： 标段： 单位工程名称： 第 页 共 页

序号	项目编码	项目名称	项目特征描述	计量单位	工程量	金额（元）				
						综合单价	合价	其中		
								建安费用	销项税额	附加税费
1	011101006001	平面砂浆找平层	1、防滑地面找平层：1:3 水泥砂浆 30mm 厚，水泥 32.5 级；	m2	1325.45					
	B1-1 换	找平层水泥砂浆 混凝土或硬基层上 30mm		100m2	13.25					
2	011102003001	防滑面砖地面	1、20mm 厚 1:4 干硬性水泥砂浆（水泥 32.5 级）找平 2、300*300 防滑地面砖	m2	132.45					
	B1-57 换	陶瓷地面砖楼地面每块面积在 900cm2 以内		100m2	1.325					
3	011204003001	块料墙面	1、面砖规格：45*90； 2、粘贴方式：水泥砂浆粘贴，灰缝 10mm 内	m2	389.38					
	B2-155 换	45*90mm 面砖水泥砂浆粘贴 面砖灰缝 10mm 以内		100m2	3.894					
4	011301001001	天棚抹灰	1、现浇砼天棚粉石灰砂浆；	m2	482.34					
	B3-1	抹灰面层混凝土天棚石灰砂浆现浇		100m2	4.823					

要求：上交电子成果一份，路径储存在 D 盘以自己【场次+模块+工位】命名的文件夹中， 内有软件生成文件 1 份，有多份的以生成文件最后时间的为准，其余无效。文件夹中还应有 导出的一系列电子表格文件（需全套）。另外需上交装订好且自己签【场次+模块+工位】和时间的打印稿一份。

(2) 实施条件

材料：记录用 A4 纸每人 1 张，打印纸若干张。 工具：电脑人手一台（可联网）、正版计价软件（广联达、斯维尔、智多星等）、打印机、订书机、《建设工程工程量清单计价规范》（GB50500-2013）、《房屋建筑与装饰工程工程量计算规范》（GB50854-2013）、《关于调整补充增值税条件下建设工程计价依据的通知》（湘建价【2016】160 号）、《湖南省建筑工程消耗量标准》（2014）、《湖南省建筑 装饰装修工程消耗量标准》（2014）及《湖南省建设工程计价办法附录》、《湖南省住房和城乡建设厅关于调整建设工程销项税额和材料综合税率计费标准的通知》（湘建价【2018】101 号）、《湖南省住房和城乡建设厅关于发布 2017 年湖南省建设工程人工工资单价的通知》（湘建价【2017】165 号）、材料信息价格。

(3) 考核时量

考核时量：2 小时。

(4) 评分细则

评价内容		配分	考核点	备注
职业素养 20 分		10	检查图纸、计价规范、计价办法、计算工具和记录表格等是否齐全，做好工作前准备。	出现明显失误造成图纸、工具书、资料和记录工具严重损坏等；严重违反考场纪律，造成恶劣影响的第一大项计 0 分。
		10	文字、表格作业应字迹工整、填写规范，严格遵守考场纪律，不损坏考试工具书及设施。任务完成后，整齐摆放图纸、工具书、记录工具、凳子、整理工作台面等。	
成果 80 分	打印装订 15 分	文件装订 10	能准确按照《关于调整补充增值税条件下建设工程计价依据的通知》（湘建价【2016】160 号），按顺序打印装订工程造价文件，内容齐全。	
		封面 5	能准确根据项目及任务书的要求，编写封面。	
	造价软件的操作 65 分	分部分项工程 10	能熟练填写建筑工程分部分项项目清单与计价表，清单项目编码、名称、特征、数量以及组价项目编码、名称、特征、数量。	
		措施项目 10	能熟练填写建筑工程措施项目清单与计价表，清单项目编码、名称、特征、数量以及组价项目编码、名称、特征、数量。	
		其他项目 10	能准确根据项目要求，填写其他项目费	
		人工单价 5	能准确根据项目要求，填写人工单价	

	材料单价	10	能准确根据项目要求，填写或导入材料单价
	各种费用取费费率	10	能根据项目准确填写各种费用的费率
	税金率	10	能根据项目要求准确选定税率

3.25. 试题编号：3-25，装饰工程计价软件操作

(1) 任务描述

任选智多星、广联达、清华斯维尔等其中一种计价软件完成附表所列项目的一般计税法 的招标控制价文件编制。（结果保留二位小数）

【资料背景】本工程为湘潭县城某项目，建筑面积为 600 m²，砖混结构，檐口高度 10 米，3 层。暂列金额为 2000 元。

表65 E.1 单位工程工程量清单与造价表（一般计税法）（投标报价）

工程名称：

标段：

单位工程名称：

第 页 共 页

序号	项目编码	项目名称	项目特征描述	计量单位	工程量	金额（元）				
						综合单价	合价	其中		
								建安费用	销项税额	附加税费
1	011101006001	细石混凝土找平层	1、80 厚细石混凝土找平层，现浇及现场砂。砾石最大粒径10mmC15水泥 32.5；	m ²	356.87					
	B1-4换	找平层 细石混凝土 80mm		100m ²	3.569					
2	011105003001	块料踢脚线	1. 踢脚线高度：250mm； 2. 粘贴层厚度、材料种类：水泥砂浆 1：4（水泥 32.5 级）； 3. 面层材料品种、规格、颜色：陶瓷面砖；	m ²	14.45					
	B1-63	陶瓷地面砖 踢脚线		100m ²	0.145					
3	011406001001	内墙抹灰面油漆	1、乳胶漆三遍；	m ²	1463.89					
	B5-198	刷乳胶漆 抹灰面 三遍		100m ²	14.639					
4	011707007001	已完工程及设备保护	1、成品保护 楼地面	项	1					
	B7-14	成品保护 楼地面		100m ²	0.145					

要求：上交电子成果一份，路径储存在 D 盘以自己【场次+模块+工位】命名的文件夹中，内有软件生成文件 1 份，有多份的以生成文件最后时间的为准，其余无效。文件夹中还应有导出的一系列电子表格文件（需全套）。另外需上交装订好且自己签【场次+模块+工位】和时间的打印稿一份。

(2) 实施条件

材料：记录用 A4 纸每人 1 张，打印纸若干张。工具：电脑人手一台（可联网）、正版计价软件（广联达、斯维尔、智多星等）、打印机、订书机、《建设工程工程量清单计价规范》（GB50500-2013）、《房屋建筑与装饰工程 工程量计算规范》（GB50854-2013）、《关于调整补充增值税条件下建设工程计价依据的通知》（湘建价【2016】160 号）、《湖南省建筑工程消耗量标准》（2014）、《湖南省建筑装饰装修工程消耗量标准》（2014）及《湖南省建设工程计价办法附录》、《湖南省住房和城乡建设厅关于调整建设工程销项税额和材料综合税率计费标准的通知》（湘建价【2018】101 号）、《湖南省住房和城乡建设厅关于发布 2017 年湖南省建设工程人工工资单价的通知》（湘建价【2017】165 号）、材料信息价格。

(3) 考核时量

考核时量：2 小时。

(4) 评分细则

评价内容		配分	考核点	备注
职业素养 20 分		10	检查图纸、计价规范、计价办法、计算工具和记录表格等是否齐全，做好工作前准备。	出现明显失误造成图纸、工具书、资料和记录工具严重损坏等；严重违反考场纪律，造成恶劣影响的第一大项计 0 分。
		10	文字、表格作业应字迹工整、填写规范，严格遵守考场纪律，不损坏考试工具书及设施。任务完成后，整齐摆放图纸、工具书、记录工具、凳子、整理工作台面等。	
成果 80 分	打印装订 15 分	文件装订 10	能准确按照《关于调整补充增值税条件下建设工程计价依据的通知》（湘建价【2016】160 号），按顺序打印装订工程造价文件，内容齐全。	
		封面 5	能准确根据项目及任务书的要求，编写封面。	
	造价软件的操作 65 分	分部分项工程 10	能熟练填写建筑工程分部分项项目清单与计价表，清单项目编码、名称、特征、数量以及组价项目编码、名称、特征、数量。	
		措施项目 10	能熟练填写建筑工程措施项目清单与计价表，清单项目编码、名称、特征、数量以及组价项目编码、名称、特征、数量。	
	其他项目 10	能准确根据项目要求，填写其他项目费		

	人工单价	5	能准确根据项目要求,填写人工单价
	材料单价	10	能准确根据项目要求,填写或导入材料单价
	各种费用取费费率	10	能根据项目准确填写各种费用的费率
	税金率	10	能根据项目要求准确选定税率

3.26. 试题编号: 3-26, 装饰工程计价软件操作

(1) 任务描述

任选智多星、广联达、清华斯维尔等其中一种计价软件完成附表所列项目的一般计税法的招标控制价文件编制。(结果保留二位小数)

【资料背景】本工程为某湘潭市办公楼,建筑面积为 8000 m²,框剪结构,檐口高度 25 米,8 层。暂列金额为 10000 元。

表66 E.1 单位工程工程量清单与造价表（一般计税法）（投标报价）

工程名称：

标段：

单位工程名称：建筑工程

第 页共 页

序号	项目编码	项目名称	项目特征描述	计量单位	工程量	金额（元）				
						综合单价	合价	其中		
								建安费用	销项税额	附加税费
1	011101001001	水泥砂浆楼地面	1. 找平层厚度、砂浆配合比:30MM; 2. 面层厚度、砂浆配合比:水泥砂浆 1:4;	m2	4012.67					
	B1-6 换	水泥砂浆 楼地面~换:水泥砂浆 1:4 (32.5 级水泥)		100m2	40.127					
2	011107002001	块料台阶面	水泥砂浆 1:3 (水泥 32.5 级)	m2	24.78					
	B1-41	台阶 花岗岩 水泥砂浆		100m2	0.248					
3	011301001001	天棚抹灰	1、预制砼天棚粉石灰砂浆	m2	482.34					
	B3-2	抹灰面层 混凝土天棚 石灰砂浆 预制		100m2	4.823					
4	011707007001	已完工程及设备保护	1、成品保护 楼梯、台阶	项	1					
	B7-15	成品保护 楼梯、台阶		100m2	0.248					

要求：上交电子成果一份，路径储存在 D 盘以自己【场次+模块+工位】命名的文件夹中，内有软件生成文件 1 份，有多份的以生成文件最后时间的为准，其余无效。文件夹中还应有导出的一系列电子表格文件（需全套）。另外需上交装订好且自己签【场次+模块+工位】和时间的打印稿一份。

(2) 实施条件

材料：记录用 A4 纸每人 1 张，打印纸若干张。工具：电脑人手一台（可联网）、正版计价软件（广联达、斯维尔、智多星等）、打印机、订书机、《建设工程工程量清单计价规范》（GB50500-2013）、《房屋建筑与装饰工程 工程量计算规范》（GB50854-2013）、《关于调整补充增值税条件下建设工程计价依据的通知》（湘建价【2016】160 号）、《湖南省建筑工程消耗量标准》（2014）、《湖南省建筑 装饰装修工程消耗量标准》（2014）及《湖南省建设工程计价办法附录》、《湖南省住房和城乡建设厅关于调整建设工程销项税额和材料综合税率计费标准的通知》（湘建价【2018】101 号）、《湖南省住房和城乡建设厅关于发布 2017 年湖南省建设工程人工工资单价的通知》（湘建价【2017】165 号）、材料信息价格。

(3) 考核时量

考核时量：2 小时。

(4) 评分细则

评价内容		配分	考核点	备注	
职业素养 20 分		10	检查图纸、计价规范、计价办法、计算工具和记录表格等是否齐全，做好工作前准备。	出现明显失误造成图纸、工具书、资料和记录工具严重损坏等；严重违反考场纪律，造成恶劣影响的第一大项计 0 分。	
		10	文字、表格作业应字迹工整、填写规范，严格遵守考场纪律，不损坏考试工具书及设施。任务完成后，整齐摆放图纸、工具书、记录工具、凳子、整理工作台面等。		
成果 80 分	打印装订 15 分	文件装订	10		能准确按照《关于调整补充增值税条件下建设工程计价依据的通知》（湘建价【2016】160 号），按顺序打印装订工程造价文件，内容齐全。
		封面	5		能准确根据项目及任务书的要求，编写封面。
	造价软件的操作 65 分	分部分项工程	10	能熟练填写建筑工程分部分项项目清单与计价表，清单项目编码、名称、特征、数量以及组价项目编码、名称、特征、数量。	

	措施项目	10	能熟练填写建筑工程措施项目清单与计价表，清单项目编码、名称、特征、数量以及组价项目编码、名称、特征、数量。
	其他项目	10	能准确根据项目要求，填写其他项目费
	人工单价	5	能准确根据项目要求，填写人工单价
	材料单价	10	能准确根据项目要求，填写或导入材料单价
	各种费用取费费率	10	能根据项目准确填写各种费用的费率
	税金率	10	能根据项目要求准确选定税率

4. 工程造价的过程控制模块

4.1. 试题编号：4-1，招投标管理

(1) 任务描述

某市越江隧道工程全部由政府投资。该项目为该市建设规划的重要项目之一，且已列入地方年度固定资产投资计划，概算已经主管部门批准，征地工作尚未全部完成，施工图及有关技术资料齐全。现决定对该项目进行施工招标。因估计除本市施工企业参加投标外，还可能由外省市施工企业参加投标，故业主委托咨询单位编制了两个标底，准备分别用于对本市和外省市施工企业投标价的评定。业主对投标单位就招标文件所提出的所有问题统一作了书面答复，并以备忘录的形式分发给各投标单位。

在书面答复投标单位的提问后，业主组织各投标单位进行了施工现场踏勘。在投标截止日期前10天，业主书面通知各投标单位，由于某种原因，决定将收费站工程从原招标范围内删除。开标会由市招投标办的工作人员主持，市公证处有关人员到会，各投标单位代表均到场。开标前，市公证处人员对各投标单位的资质进行审查，并对所有投标文件进行审查，确认所有投标文件均有效后，正式开标。主持人宣读投标单位名称、投标价格、投标工期和有关投标文件的重要说明。

问题：

- 1、该项目的标底应采用什么方法编制？简述其理由。
- 2、业主对投标单位进行资格预审应包括哪些内容？
- 3、该项目施工招标在哪些方面存在问题或不当之处？请逐一说明。

(2) 实施条件

场地：普通教室； 材料：答题纸、草稿纸

(3) 考核时量

考核时量：2 小时。

(4) 评分细则

评价内容		配分	考核点	备注	
职业素养 20 分		10	检查图纸、计价规范、计价办法、计算工具和记录表格等是否齐全，做好工作前准备。	出现明显失误造成图纸、工具书、资料和记录工具严重损坏等；严重违反考场纪律，造成恶劣影响的第一大项计 0 分。	
		10	文字、表格作业应字迹工整、填写规范，严格遵守考场纪律，不损坏考试工具书及设施。任务完成后，整齐摆放图纸、工具书、记录工具、凳子、整理工作台面等。		
成果 80 分	招投标组织程序纠错	标底编制	10		标底编制方法的正确选择。
		资格预审	10		资格预审的内容。
		施工招标程序	15		施工招标程序准确。
		招标内容	15	招标文件编制准确。	
评标与招投标相关文件编制	开标	30	评标过程的正确性判断。		

4.2. 试题编号：4-2，招标投标管理

(1) 任务描述

某市大型购物广场工程项目拟公开进行招标。该项目建设征地工作已经完成，但建设资金尚未完全落实：建设单位的上级主管部门指定某招标代理机构为该单位办理招标事宜，代理机构对省内外投标人提出了不同的资格要求。招标文件中说明 2003 年 9 月 8 日为投标截止日期。有 5 家承包商参加了投标，承包商 B 在送出投标文件后发现工程量计算出现重大失误，遂在投标截止日期前递交了声明，撤回投标文件。9 月 10 日由招标代理机构主持了开标会，并宣布有 4 家承包商投标，并宣读了 4 家承包商的投标价格、工期和其他主要内容。经评标后，最后确定 F 承包单位中标。中标通知书于 9 月 15 日寄出，10 月 20 日双方订立了书面合同。

问题：

该项目开展招投标工作是否条件充分？如不充分应具备哪些条件后能开展？

招标工作中是否错误做法，请逐条分析原因。

(2) 实施条件

场地：普通教室； 材料：答题纸、草稿纸

(3) 考核时量

考核时量：2 小时。

(4) 评分细则

评价内容		配分	考核点	备注	
职业素养 20 分		10	检查图纸、计价规范、计价办法、计算工具和记录表格等是否齐全,做好工作前准备。	出现明显失误造成图纸、工具书、资料和记录工具严重损坏等;严重违反考场纪律,造成恶劣影响的第一大项计 0 分。	
		10	文字、表格作业应字迹工整、填写规范,严格遵守考场纪律,不损坏考试工具书及设施。任务完成后,整齐摆放图纸、工具书、记录工具、凳子、整理工作台面等。		
成果 80 分	招标投标组织准备	招标条件	20		达到哪些条件方能开展招标工作
	招标过程	代理机构	15		代理机构的选择
		投标人条件	15	对投标人不得区别对待。	
		评标	30	标书撤回条件;开标主持人;中标合同签订时间。	

4.3. 试题编号：4-3，招投标管理

(1) 任务描述

某公司现要进行项目决策，有 A、B 两项目，据经验得投 A 高标中标概率为 0.2、A 项目投低标中标概率为 0.7，投标文件为 5 万元；B 项目投高标中标概率为 0.5、B 项目投低标中标概率为 0.9；也可不投标。每种方案的利润和出现的概率，如图所示：单位万元

方案	效果	概率	损益值
A高	好	0.4	500
	中	0.3	300
	差	0.3	200
A低	好	0.2	250
	中	0.5	150
	差	0.3	40
B高	好	0.5	270
	中	0.4	210
	差	0.1	120
B低	好	0.3	140
	中	0.6	80
	差	0.1	-30
不投			0

问题：

绘制出决策树

判断该公司选哪个方案最合适？为什么？

(2) 实施条件

场地：普通教室； 材料：答题纸、草稿纸。

(3) 考核时量

考核时量：2 小时。

(4) 评分细则

评价内容		配分	考核点	备注
职业素养 20 分		10	检查图纸、计价规范、计价办法、计算工具和记录表格等是否齐全，做好工作前准备。	出现明显失误造成图纸、工具书、资料和记录工具严重损坏等；严重违反考场纪律，造成恶劣影响的第一大项计 0 分。
		10	文字、表格作业应字迹工整、填写规范，严格遵守考场纪律，不损坏考试工具书及设施。任务完成后，整齐摆放图纸、工具书、记录工具、凳子、整理工作台面等。	
成果 80 分	决策树	决策树的绘制	40	
		方案枝上期望值	30	期望值计算方法及数据准确。
		决策	10	正确判断合适方案。

4.4. 试题编号：4-4，工程款结算

任务描述：

工程项目业主与承包商签订了工程施工承包合同。合同中估算工程量为 5300m^3 ，全费用单价为 $180\text{元}/\text{m}^3$ 。合同工期为 6 个月。有关付款条款如下：

开工前业主应向承包商支付估算合同总价 20% 的工程预付款；

业主自第 1 个月起，从承包商的工程款中，按 5% 的比例扣留质量保证金；

当实际完成工程量增减幅度超过估算工程量的 15% 时，可进行调价，调价系数化为 0.9（或 1.1）；

每月支付工程款最低金额为 15 万元；

工程预付款从累计已完工程款超过估算合同价 30% 以后的下 1 个月起，至第 5 个月均匀扣除。

承包商每月实际完成并经签证确认的工程能如表所示。

每月实际完成工程量平均扣预付款

月份	1	2	3	4	5	6

完成工程量 (m ³)	800	1000	1200	1200	1200	800
累计完成工 程量(m ³)	800	1000	3000	4200	5400	6200

问题:

- 1、估算合同总价为多少?
- 2、工程预付款为多少?工程预付款从哪个月起扣留?每月应扣工程预付款为多少?

3、1-3月每月工程量价款分别为多少?

(2) 实施条件

场地: 普通教室; 材料: 答题纸、草稿纸;

工具: 计算器

(3) 考核时量

考核时量: 1.5 小时。

(4) 评分细则

评价内容		配分	考核点	备注
职业素养 20 分		10	检查图纸、计价规范、计价办法、计算工具和记录表格等是否齐全, 做好工作前准备。	出现明显失误造成图纸、工具书、资料和记录工具严重损坏等; 严重违反考场纪律, 造成恶劣影响的第 一大项计 0 分。
		10	文字、表格作业应字迹工整、填写规范, 严格遵守考场纪律, 不损坏考试工具书及设施。任务完成后, 整齐摆放图纸、工具书、记录工具、凳子、整理工作台面等。	
成果 80 分	估算合同总价的计算	10	估算合同总价计算准确。	
	工程预付款的计算	10	工程预付款计算准确。	
	每月工程量价款的计算	60	应扣留质量保证金、每月应支付工程款计算准确。	

4.5. 试题编号: 4-5, 工程款结算

(1) 任务描述:

某承包商于某年承包某外资工程项目施工任务, 该工程施工时间从当年 5 月开始至 9 月, 与造价相关的合同内容有:

1. 工程合同价 2000 万元, 工程价款采用调值公式动态结算。该工程的不调值部分价款占合同价的 15%, 5 项可调值部分价款分别占合同价的 35%, 23%, 12%, 8%, 7%。

调值公式如下:

$$P=P_0[A+(B_1 \times F_{t1}/F_{01}+B_2 \times F_{t2}/F_{02}+B_3 \times F_{t3}/F_{03}+B_4 \times F_{t4}/F_{04}+B_5 \times F_{t5}/F_{05})]$$

式中：

P-----结算期已完工程调值后结算价款：

P₀-----结算期已完工程未调值合同价款：

A-----合同价中不调值部分的权重：

B₁、B₂、B₃、B₄、B₅-----合同价中 5 项可调值部分的权重：

F_{t1},F_{t2},F_{t3},F_{t4},F_{t5}-----合同价中 5 项可调值部分结算期价格指数：

F₀₁,F₀₂,F₀₃,F₀₄,F₀₅-----合同价中 5 项可调值部分 基期价格指数。

开工前业主向承包商支付合同价 20%的工程预付款，在工程最后两个月平均扣回。

3. 工程款逐月结算。

4. 业主自第 1 个月起，从给承包商的工程款中按 5%的比例扣留质量保证金。工程质量缺陷责任期为 12 个月。

该合同的原始报价日期为当年 3 月 1 日。结算各月份可调值部分的价格指数如表所示。

可调值部分的价格指数表

代号	F01	F02	F03	F04	F05
3 月指数	100	153.4	154.4	160.3	144.4
代号	Ft1	Ft2	Ft3	Ft4	Ft5
5 月指数	100	156.2	154.4	162.2	160.2
6 月指数	108	158.2	156.2	162.2	162.2
7 月指数	108	158.4	158.4	162.2	164.2

未调值前各月完成的工程情况为：

5 月份完成工程 200 万元，本月业主供料部分材料费为 5 万元。

6 月份完成工程 300 万元。

7 月份完成工程 400 万元，另外由于业主方设计变更，导致工程局部返工，造成拆除材料费损失 0.15 万元，人工费损失 0.1 万元，重新施工费用合计 1.5 万元。

已知 5 月份、6 月份工程量价款分别为 194.08 万元、313.85 万元。

问题：

- 1、工程预付款是多少？工程预付款从哪个月开始起扣，每月扣留多少？
- 2、确定 7、8、9 月业主应支付给承包商的工程款。

3、工程在竣工半年后，发生屋面漏水，业主应如何处理此事？

(2) 实施条件

场地：普通教室； 材料：答题纸、草稿纸；

工具：计算器

(3) 考核时量

考核时量：1.5 小时。

(4) 评分细则

评价内容		配分	考核点	备注
职业素养 20 分		10	检查图纸、计价规范、计价办法、计算工具和记录表格等是否齐全，做好工作前准备。	出现明显失误造成图纸、工具书、资料和记录工具严重损坏等；严重违反考场纪律，造成恶劣影响的第一大项计 0 分。
		10	文字、表格作业应字迹工整、填写规范，严格遵守考场纪律，不损坏考试工具书及设施。任务完成后，整齐摆放图纸、工具书、记录工具、凳子、整理工作台面等。	
成果 80 分	预付款和起扣点的计算	10	工程预付款、起扣点计算准确。	
	每月工程量价款的计算	60	应扣留质量保证金、每月应支付工程款计算准确。	
	事故处理分析	10	工程竣工后一定时间内事故处理的分析情况。	